



Metalced

www.metalced.be

EEN GOEDE KIJK OP

HEAVY DUTY



Metalced n.v. · Mechelsesteenweg 307 2550 Kontich · 03/457 78 78 · info@metalced.be

Technische dienst · service@metalced.be · 03/ 450 79 60

Mobiele hydraulische hefkolommen

stertil KOMI

Met verbindingkabels of draadloos met batterijen



Openbaar vervoer



Brandweer

Mobiele hydraulische hefkolommen

stertil KOMI

Met verbindingkabels of draadloos met batterijen



Landbouw



Landbouw



Transport



Autobussen



Landbouw



Landbouw



Aanhangers



Industrie



Heftrucks



Spoor en tram

Mobiele hydraulische hefkolommen

stertil KOMI

Programma · Details · Info

ebright

Type ST...	Hefvermogen t	Details	Wielvork mm
1075 FSA / kabels 1075 FWA / batterijen	7,5	vaste voorwielen	diepte 350 verstelbaar 240 ~ 560
1085 FSA / kabels 1085 FWA / batterijen	8,5	vaste voorwielen	diepte 350 verstelbaar 240 ~ 560
1100 FSA / kabels 1100 FWA / batterijen	10	vaste voorwielen	diepte 350 verstelbaar 240 ~ 560
1085 RSA / kabels 1085 RWA / batterijen	8,5	inverende voorwielen voorkomt puntlastingen	diepte 350 verstelbaar 240 ~ 560
1100 RSA / kabels 1100 RWA / batterijen	10	inverende voorwielen voorkomt puntlastingen	diepte 350 verstelbaar 240 ~ 560
Earthlift 1085 FRA / batterijen	8,5	vaste voorwielen	diepte 350 verstelbaar 240 ~ 560
Earthlift 1100 FRA / batterijen	10	vaste voorwielen	diepte 350 verstelbaar 240 ~ 560
Earthlift 1085 RRA / batterijen	8,5	inverende voorwielen voorkomt puntlastingen	diepte 350 verstelbaar 240 ~ 560
Earthlift 1100 RRA / batterijen	10	inverende voorwielen voorkomt puntlastingen	diepte 350 verstelbaar 240 ~ 560
1065 FSF / kabels 1065 FWF / batterijen	6,5	landbouw- en werfvoertuigen lagedrukbanden tot 1,8 m Ø	diepte 500 breedte 770
Hefhoogte 1,85 m · heftijd 75 s Op maat: versies 17,5 t			

Beschrijving:	Algemeen:
FSA · FWA	vaste voorwielen · verstelbare wielvorken
FSF · FWF · 6,5 t	vaste voorwielen · vaste wielvorken
RSF · RWF · 17,5 t	intrekbare voorwielen · vaste wielvorken afneembare wielvorkstructuur
FRA - Earthlift	met energierecuperatie · bio-olie vaste voorwielen + verstelbare wielvorken
	tot 32 kolommen in een set bediening en noodstop op elke kolom · elektrisch systeem IP65 instelbare daalsnelheid · via ebright Smart Control System vergrendelingsysteem is via zwaartekracht permanent actief transpalette verplaatsingssysteem en overlastveiligheid synchronisatie bij hoogteverschil tussen kolommen vanaf 15 mm



ebright
SMART CONTROL SYSTEM

- 7" hoogresolutie kleuren aanraakscherm
- door eigenaar configureerbaar systeem (taal · afmetingen · beveiliging ...) · onderhoudsmeldingen · beperking hefhoogte en aflezing · storingen · waarschuwingen · opvolgen specifieke bewerkingen ...
- intuïtieve bedieningsfuncties + info betreffende het aantal geselecteerde kolommen: één · 2 per as · groep de daalsnelheid de reële werkhoopte de batterijlading
- beveiliging tegen onbevoegd gebruik via een persoonlijke ID code



Mobiele hydraulische hefkolommen

stertil KOMI

Voornaamste opties

kabel 12 of 21,5 m · overrijdbaar (volgens referentie van de kolom)
2 supports voor transport via een heftruck (gemonteerd in de fabriek)
afstandsbediening met 10 m kabel (afhankelijk van het kolomtype)
LED lichtset - 2 stuks/ kolom (afhankelijk van het kolomtype)
reductiestuk voor wielvork - rechts reductiestuk voor wielvork - links
2 verlengstukken - passen op verstelbare wielvorken L= 500 mm (voor bv mobilhomes) - capaciteit 6,6 t
2 verlengstukken voor vloerframe met vaste wielen verplicht bij gebruik verlengstukken
2 verlengstukken voor vloerframe met intrekbare wielen verplicht bij gebruik verlengstukken
dwarsbalk met King-Pin adapter - 7,2 t universele dwarsbalk met opnamesupports - 15,0 t
laag profiel dwarsbalk met opnamesupports - 15 t
dwarsbalk voor voertuigen met een sneeuwplough
platform voor heftrucks met 4 wielen platform voor heftrucks met 3 of 4 wielen
analoge weegunit (heeft geen officiële registratie)
1 andere RAL kleur (kolom) 2 andere RAL kleuren (kolommen)

Earthlift
Met energieherwinning bij het dalen
Tot 35% meer vollastheffingen!



Maatwerk
Opnamestructuren · wielvorken · verlaagde vloervorken ...



Universele Agri opnameset
Speciaal voor Agri ontwikkeld toebehoren

2-palenhefbruggen Freedomlift - Elektrohydraulisch

stertil KOMI

Zonder grondraam · variabele afstand tussen de kolommen



Bestelwagens



SUV - 4x4



Vrachtwagens



Mobilhomes

Type SK ...	Hef-vermogen t	Heftijd sec	Hefhoogte mm	Opname-hoogte mm	Tussen kolommen m	Armlengten 1x telescopisch min/max mm	Armlengten 2x telescopisch min/max mm
2055-33	5,5	39	2040	140	tot 2,65		900~1835 4 telesc. armen
2055-EFA	5,5	39	2045	145	tot 2,65		495~1430 4 telesc. armen
2070-22	7,0	58	1980	130	tot 3,20	970~1610 4 telesc. armen	
2070-23	7,0	58	1980	145	tot 3,20	970~1610 2 telesc. armen	900~1940 2 telesc. armen
2070-33	7,0	58	1995	145	tot 3,20		900~1940 4 telesc. armen
2090-22	9,0	58	1980	130	tot 3,20	970~1610 4 telesc. armen	
2090-23	9,0	58	1980	145	tot 3,20	970~1610 2 telesc. armen	900~1940 2 telesc. armen
2090-33	9,0	58	1995	145	tot 3,20		900~1940 4 telesc. armen

4-palenhefbruggen

stertil KOMI

De klassiekers · met regelbare daalsnelheid · 5,5 of 7,0 t



Slanke kolommen
Comfort en veel werkruimte



Universeel
Ook voor Jumbo bestelwagens

Algemeen	Type ST ...	Hef-vermogen t	Heftijd sec	Tussen kolommen m	Lengte rijbanen m	Totale breedte m	Totale lengte m
Oprijhoogte 160 mm	4055	5,5	31	3,0	5,15	3,33	5,88
	4055L	5,5	31	3,0	5,75	3,33	6,48
	4055V	5,5	31	3,3	5,15	3,63	5,88
Breedte rijbanen 630 mm	4055LV	5,5	31	3,3	5,75	3,63	6,48
	4070	7,0	39	3,0	5,75	3,33	6,48
Hefhoogte > 2 m	4070S	7,0	39	3,0	5,15	3,33	5,88
	4070SV	7,0	39	3,3	5,15	3,63	5,88
Lengte opritten 730 mm	4070L	7,0	39	3,0	6,25	3,33	6,98
	4070V	7,0	39	3,3	5,75	3,63	6,48
	4070LV	7,0	39	3,3	6,25	2,36	6,98

Referentie	Voornaamste opties
43509250 44509250 44509500	4 LED armaturen 4055 · 4070S · 4070 6 LED armaturen 4050L · 4070S · 4070 · 4070LV 6 LED armaturen 4055LV · 4070
OPVL09250	Extra bedieningskast
43554915 OPVL15250	Korte op- afritten (2) - L 0,3m Korte op- en afritten in plaats van de standaardversies (2)
44509030 OPVL14140	Extra lange op- afritten (2) - L 1,6 m Extra lange op- afritten in plaats van de standaardversies (2)
44509040	Standaard op- afritten (2) - L 0,73 m
44509100	3 ^{de} rijbaan (heftrucks/ machines 3 wielen) - L 1,25 - max. s 2 t
59001791 59001312	Opbouw wieluitlijnsset 4055L · 4070 Opbouw wieluitlijnsset 4070L
66701106 61001022	Alu diamant rijbaan antislipplaat 0,6 x 1,25 m Reinigingsset t.b.v. het aanbrengen van de Alu plaat
OPVLRAL03 OPVLRAL03-2	1 RAL kleur in plaats van de standaard rode of witte kleur 2 RAL kleuren - vervanging standaard rode en witte kleur



Rijbaanhefbruggen Skylift

stertil KOMI

Revolutionair concept voor het heffen van zware voertuigen



100% verticale hefbeweging
Rijbanen
7 · 8 · 9 · 10 · 12 · 14,5 m

Rijbaanhefbruggen Skylift

stertil KOMI

Revolutionair concept voor het heffen van zware voertuigen



◀ Uitvoering voor waszones · buitenopstelling ... ▲
Warm verzinkt (galva)



Gekoppelde hefbrug
Tandem

Werking
hefbrug 1 en 2 apart
hefbrug 1 + 2 samen
en synchrone werking



Voor stads- en toerisme autobussen
Opbouw
2-traps opritten



Verlaagd opgesteld
Vlakke vloer · makkelijk oprijden



Rijbanen ingebouwd
Brugkrik opgeborgen in vloeruitsparing



Rijbanen ingebouwd +
automatisch volgsysteem
welke de vloeruitsparingen opvullen



Beschermstructuren voor rijbanen
of antisliplaag



Pneumatische brugkrieken 12 of 16 t
LED verlichting en/ of persluchtvoeding op rijbanen

Type SKY ...	Hefvermogen t	Lengte rijbanen m	Algemeen	Versies
200 Op- of inbouw	20	7 · 8 · 9 · 10 · 12 · 14,5	Bouwhoogte 35 cm	Gelakt of verzinkt
250 Op- of inbouw	25	7 · 8 · 9 · 10 · 12 · 14,5	Heftijd 90 sec	Enkel of tandem
350 Op- of inbouw	35	7 · 8 · 9 · 10 · 12 · 14,5	Hefhoogte 1,75 m	



Afrolbeveiliging (2) Afrolbeveiliging (2) in plaats van de standaard korte op- afritten
Korte op- afritten (2) - L = 0,5 m Korte op- afritten in plaats van de standaardplaten (2) Korte op- afritten in plaats van de standaard afrolbeveiliging (2)
Verlengstukken voor rijbanen (2) - L = 1,25 m (niet voor 14,5 m rijbanen!) Idem dito maar verzinkt (galva - voor waszone, ...)
Verlengstukken voor rijbanen + afrolbeveiliging (2) - L = 1,25 m (niet voor 14,5 m rijbanen!) Idem dito maar verzinkt (galva - voor waszone, ...)
1 andere RAL kleur / 2 andere RAL kleuren
Perslucht: kit piraalslang · buis + klemmen · drukregelaar, filter en oliër
Alu diamant rijbaan antislipplaat 0,6 x 1,25 m Reinigingsset t.b.v. het aanbrengen van de Alu plaat
Anti-slip laag op rijbanen
Afstandsbediening met 10 of 25 m kabel
2 daalsnelheden (niet voor tandemhefbruggen!) Parking positie veiligheidssysteem · voor inbouwhefbruggen met brugkrik
LED verlichtingssets 8 · 10 · 12 of 14 volgens lengte van de rijbanen
Verlenging olieslangen - L = 2, 4 of 6 m
Opbouw: op- afritten op maat (zie o.m. toegang met autobussen)
Inbouw: automatisch volgsysteem voor opvulling van de rijbaanuitsparingen (verzinkt - galva)
Tandem: synchronisatiesets (tandemhefbruggen) - L = 0,0 - 1,0 of 1,5 m Idem dito maar verzinkt (galva - voor waszone, ...)
Waszones / buitenopstelling · warm verzinkt (galva) : rijbanen · voetplaten ... · maritime off-shore coating : Y-hefbenen ... · bedieningszuil in roestvrijstaal



Vlakke vloer: rijbanen + voertuigweerhouders + brugkrik
> in ruststand in de vloer verzonken



35 ton sterk
Lengte rijbanen 10 m



Automatische gegalvaniseerde opvul-volgvloeren voor de rijbanen en de brugkrik (brugkrik centraal gesitueerd)

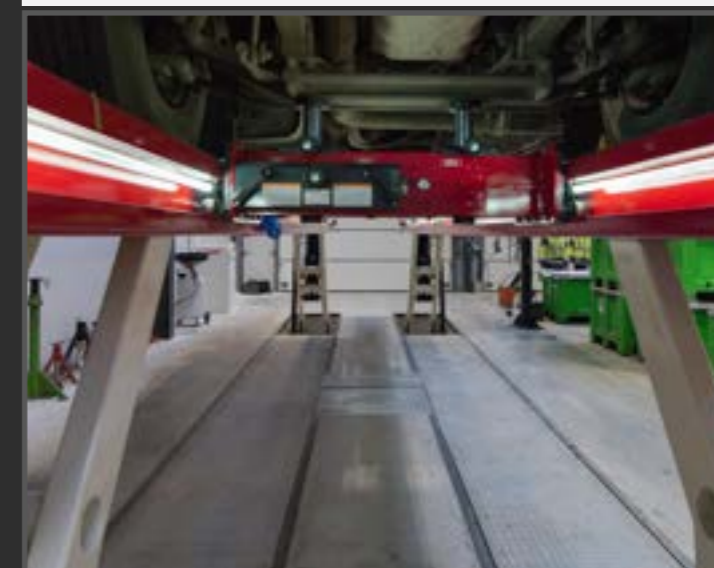

LED verlichting op laagspanning
Veilig in de zijken van de rijbanen opgeborgen



Pneumatische 20 t brugkrik
Persluchtvoeding via spiraalslang.

Tijdens de daling van de hefbrug wordt de positie van de brugkrik t.o.v. de opbergruimte in de vloer middels sensoren bewaakt.
Bij niet correcte positie stopt de daling!

Hydraulische 4-palenhefbruggen

stertil KOMI

Zonder kabels · met een hefzuiger in elke kolom · ST4120

Hydraulische 4-palenhefbruggen

stertil KOMI

Zonder kabels en geen dwarsbalken · 100% hydraulisch



Geen kabels

12 t sterk

Enkel of gekoppeld (tandem)



3de rijbaan voor heftrucks · machines ...

Rijbanen 4,5 t/m 10 m · slechts 24,5 cm oprijhoogte



Tandem hefbrug · hefbruggen zijn apart of synchroon (samen) inzetbaar



Variabele doorrijbreedte 3,23~3,83 m

Voornaamste opties

LED verlichtingsets 4 · 6 · 8 of 10 st. · volgens lengte van de rijbanen

Perslucht: kit met spiraalslang · buis + klemmen · drukregelaar, filter en oliër

Synchronisatiesets · gekoppelde hefbruggen (tandem)

Beperking maximum hefhoogte (hoogteafslag)

Afstandsbediening met 10 m kabel

Afstandsbediening met 25 m kabel

Korte op- afritten (2) - L = 0,41 m

Korte op- en afritten in plaats van de standaardversies (2)

Standaard op- en afritten (2) - L = 1,07 m

Extra lange op- afritten (2) - L = 1,6 m

Extra lange op- afritten in plaats van de standaardversies (2)

3^{de} rijbaan (heftrucks/ machines met 3 wielen) - L = 1,25 - max. 2 t

Idem dito - in combinatie met 1,6 m op- afritten

Set wiggen

1 andere RAL kleur

2 andere RAL kleuren

Alu diamant rijbaan antislipplaat 0,6 x 1,25 m
Reinigingsset t.b.v. het aanbrengen van de Alu plaat



Voornaamste opties

LED verlichtingsets 6 · 8 · 10 of 12 st. · volgens lengte van de rijbanen

Perslucht: kit met spiraalslang · buis + klemmen · drukregelaar, filter en oliër

Synchronisatiesets · gekoppelde hefbruggen (tandem)

Beperking maximum hefhoogte (hoogteafslag)

2 daalsnelheden (niet in combinatie met hoogteafslag)

Afstandsbediening met 10 m kabel

Afstandsbediening met 25 m kabel

Standaard op- afritten (2) - L = 1,12 m

Standaard op- en afritten (2) - L = 1,4 m

Op- afritten op maat (zie o.m. toegang met autobussen)

Alu diamant rijbaan antislipplaat 0,6 x 1,25 m

Reinigingskit t.b.v. het aanbrengen van de Alu plaat

1 andere RAL kleur · 2 andere RAL kleuren



60 t sterk · enkel of gekoppeld (tandem) · ST4600



Oprijhoogte slechts 40 cm
Hefhoogte 1,9 m
Lengte rijbanen 9,0 m
Breedte rijbanen 0,75 m
Tussen kolommen 4,07 m
4 motoren 2,2 kW
Elektrisch IP 65



Lengte rijbanen 6,2 · 8,2 · 9,2 · 10,2 · 11,7 m



Ecolift Inbouwdiepte slechts 86 cm

stertil KONI

Aantal scharen 2 · 3 · 4

Hefcapaciteit 27 · 40,5 · 54 t



- putafdekkingen vervaardigd uit geanodiseerd aluminium
slipvaste oppervlakte
max. wielbelasting 6 t · max. puntbelasting (5x5 cm) 3,4 t
- adapters inbegrepen · standaardselectie (als optie: maatwerk)

- instelbare hefhoogte · gebruiks- en onderhoud · taalkeuzes ...
- Automatic Wheel Base Positioning (AWBP)
dataopslag voor de positie van de scharen · hiermee kunnen
voertuigen voorgeprogrammeerd worden (optie)

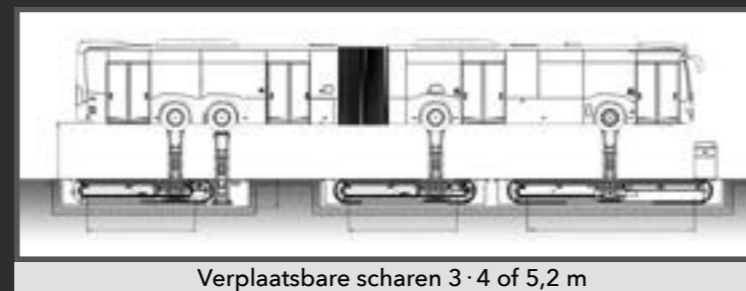

- 7" aanraakscherm
- systeem programmeerbaar door de eigenaar/ gebruikers via persoonlijke ID sleutel
- intuïtieve bedienings-elementen met actuele data betreffende het hefsysteem

Autostaanders

Opplooibaar · Plaatsbesparend



In details herkent men een **stertil KONI**
Opplooibare types · met vlak opnamestuk
· moeiteloos in de hoogte verstelbaar dankzij een hulpveer onder de binnenbuis
· vlot verplaatsbaar en wielen welke onder belasting inveren
Opties:
U en V vormige opnamestukken
draadmoer voor fijninstelling - h 75 mm
wandsupport

Type	t	Min. hoogte mm	Max. hoogte mm	Aantal pin posities	Gewicht kg
JS-M8	8,5	765	1290	7	37,5
JS-M12	12	765	1290	8	46
JS-H8	8,5	1270	2020	10	57
JS-H12	12	1270	2020	11	72



Klassieke autostaanders

AC Hydraulic^{AS}
NO COMPROMISE



Type	t	Min. hoogte mm	Max. hoogte mm	Aantal pin posities	Gewicht kg
AB5-365	5	365	590	5	6,4
AB8-310	8	310	480	4	6,5
AB8-360	8	360	590	5	10,5
AB8-580	8	580	950	6	15,4

Type	t	Min. hoogte mm	Max. hoogte mm	Aantal posities	Gewicht kg
ABS8-950	8	950	1550	spindel	52,4
ABS8-1400	8	1400	2000	spindel	68



Type	t	Min. hoogte mm	Max. hoogte mm	Aantal posities	Gewicht kg
ABS5-230	5	230	320	spindel	5,0
ABS12-320	12	320	485	spindel	10,0
ABS12-450	12	450	725	spindel	14,0



Hefbruggen vanaf 5,0 t

Wiellift Persen & heffen



Wiellift · hefcapaciteit 500 kg · hefhoogte 1,41 m

WD-5P



Fuseepenpers FP73

Extra krachtige pers met transportwagen en separate pompunit. Vermijdt dat men volledige assen moet demonteren voor het verwijderen en hermonteren van de fuseepen.



Standaard samenstelling persunit
8 drukposen
transportwagen
pneumatische voetpomp
slang en snelkoppeling
Opties
versies voor DB of MAN



Stempelhefbruggen

Meer dan 50 jaar ervaring met hydraulische hefsystemen

FUCHS
HYDRAULIK
Truck & Bus Lifts



Verchroomde hefzuigers
· Massief
inbuwdiepte 2,20 m
· Telescopisch
inbuwdiepte 1,35 m

Verzonken opnames
geen hindernissen
ook voor autobussen

Hydraulische units
direct op de hefzuigers
geen slangen
Verplaatsing hefzuigers
via motor
Hefcapaciteit
tot 14 t per hefzuiger



Luchthydraulische transmissiekrikken

Fabrieksgarantie.
3 jaar op
hydraulische
onderdelen



15 ton sterk · mobiel · telescopische hefzuigers



GGD150F
min / max hoogte 920~2205 mm



GGD150U
min / max hoogte 920~2205 mm
hefsysteem lateraal verschuifbaar

15 ton sterk · telescopisch



Voor werkput
Op rails

GGD150S · Voor gebruik in werkput en verplaatsing op rails
min / max hoogte 905~2190 mm
hefsysteem lateraal verschuifbaar



Algemeen

- snelle stijging van de hefzuiger via luchthydraulische groep millimeternauwkeurige heffen via nauwkeurig doseerbare voetpomp
- traploos daalventiel
- de 4 wielen zijn uitgerust met veren welke vanaf 800 kg belasting inveren en het toestel blokkeren
- overlastbeveiliging · dodemansbediening · vlak opnamestuk
- Optie: opnamestuk met V of U vorm



- tot 10° richtbare support voor behandeling van o.m. versnellingsbakken
- met 2 spanbanden + 2 rubberen magnetische blokken
- afmetingen 542x385x110 mm

Luchthydraulische putkrikken

Fabrieksgarantie.
3 jaar op
hydraulische
onderdelen



Enkele hefzuiger · GD-1



Type GD ...	t	Min. hoogte mm	Max. hoogte mm
100-1	10	1020	1820
150-1	15	1020	1820
200-1	20	1020	1820

Algemeen

- stijgen en dalen via luchthydraulische pompgroep onbelast versneld heffen (8-12 bar)
- hefzuiger(s) zijdelings verstelbaar · met vlak opnamestuk
- universeel frame · in de breedte + hoogte instelbaar
- veiligheid > met overlastbeveiliging · dodemansbediening
- framebreedtes GD versies 590-890 / 850-1150 / 1110-1410 mm
- framebreedtes GDT versies 725-890 / 850-1150 / 1110-1410 mm

Dubbele hefzuiger · GD-2



Type GD ...	t	Min. hoogte mm	Max. hoogte mm
100-2	10	525	945
150-2	15	525	945
200-2	20	525	945

Diepliggend frame · GDT



Type GDT ...	t	Min. hoogte mm	Max. hoogte mm
150-1	15	900	2180

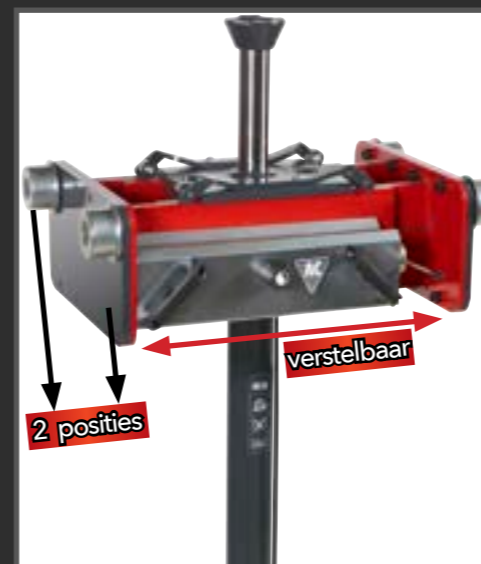

Luchthydraulische brugkrikken

Fabrieksgarantie.
3 jaar op
hydraulische
onderdelen



Rolkrikken

Fabrieksgarantie.
3 jaar op
hydraulische
onderdelen



Enkele hefzuiger · FL-1



Algemeen

- stijgen en dalen via luchthydraulische pompgroep onbelast versneld heffen
- hefzuiger(s) zijdelings verstelbaar · met vlak opnamestuk
- universeel frame > in de breedte en hoogte instelbaar
- veiligheid > overlastbeveiliging en dodemansbediening
- framebreedtes 590~890 / 850~1150 / 1110~1410 mm
- elke hefcilinder met 100 mm verhoogstuk

Type FL ...	t	Min. hoogte mm	Slaglengte mm	Max. hoogte mm
60-1	6	305	200	505
120-1	12	380	200	580
160-1	16	380	200	580
200-1	20	380	200	580

Dubbele hefzuiger · FL-2

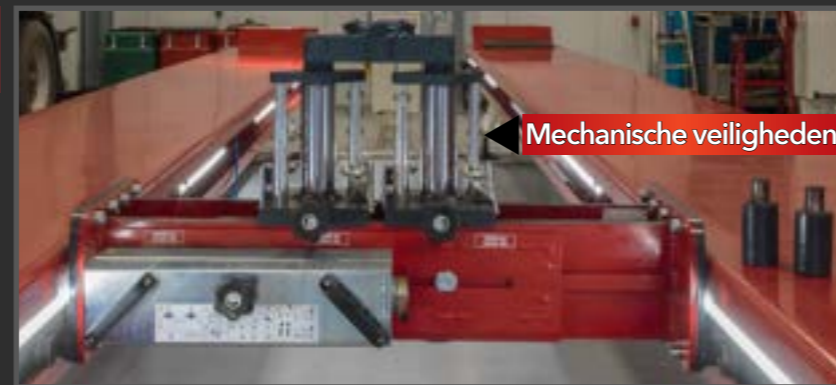

Type FL ...	t	Min. hoogte mm	Slaglengte mm	Max. hoogte mm
60-2	6	305	200	505
120-2	12	305	200	505
160-2	16	305	200	505
200-2	20	305	200	505

Algemeen

- voetpedaal snelheffen tot belastingspunt
- laag ook voor laaggebouwde voertuigen
- HLQ type hoogheffer
- traploos daalsysteem · dodemanstype
- ergonomische handgreep
- overdrukventiel

Robuustheid uit Scandinavië

Type DK ...	t	Min. hoogte mm	Max. hoogte mm	Lengte frame mm	Hoogte frame mm
50HLQ	5	140	975	1290	265
40Q	4	140	600	800	240
60Q	16	140	600	800	240
100Q	10	150	585	805	260
120Q	12	150	585	805	260



Opties

G4 · rubberen wielen
Maakt manoeuvreren makkelijker, ook op ongelijke ondergrond

FDK2 · verhoogstuk 125 mm
DK50HLQ DK60Q DK100Q DK120Q



Dwarsbalken

LB: verbinding voor hefzuigers FL-2

FW2 V zadel

US&U zadel opening 10 cm

FG100/ 200 verlengstukken 100/200 mm

FLTR transportwagen voor brugkrik

Voor heftrucks · Landbouw · Industrie ...



- FJ40
- combikrik met 2 hefpunten via schaar 55~455 mm heft 4 ton
 - via cilinder 410~730 mm heft 5 ton
 - extra laag slechts 55 mm
 - opvouwbaar en compact frame br x l x h 25 x 81 x 10 cm gewicht 43 kg



Algemeen (40~100 t)

- bediening > handenvrij werken
- perscilinder > 300 mm zijwaarts verplaatsbaar
- op ooghoogte geïntegreerde manometer
- dalen/ heffen van de perstafel via perscilinder en ketting
- afneembare drukkop voor gebruik drukpensen
- met 2 V-blokken

40 · 60 · 100 t

Type P ...	Perskracht t	Slag-lengte mm	Werk-hoogte mm	Werk-breedte mm	Werk-diepte mm
40H	40	300	70~770	850	215
40EHI	40	300	70~770	850	215
60H	60	300	170~770	1010	260
60EHI	60	300	170~770	1010	260
60EH2	60	300	170~770	1010	260
100H	100	300	35~635	1100	325
100EH2	100	300	35~635	1100	325

16 · 20 · 25 t



Handbediend hydraulisch (H types)



Hydraulisch elektrisch (EH types)



- Veiligheidsscherm
(voor alle modellen - optie)
- splintervrij plexiglas
 - steeds opbouwbaar
 - variabele hoogtepositie via gasveren



- 300 mm zijdelings verplaatsbare perszuiger
- geïntegreerde manometer



- Drukpensen (optie)
10 · 12 · 15 · 17 · 20 · 22 · 25 · 30 mm
+ adapter en support

Werkplaatskranen · 1,0 ~ 2,5 t

Type	Hefvermogen t	Hefhoogte m	Kraanarm m
WN 11	1,1	2,26~2,54	1,21~1,63
WN 15	1,5	2,26~2,54	1,21~1,63
WN 20	2,0	2,34~2,63	1,21~1,63
WN 25	2,5	2,34~2,63	1,21~1,63

Hoogte en breedte frame 160 / 1000 mm

Kraan-arm	Positie 1 t	Positie 2 t	Positie 3 t	Positie 4 t	Positie 5 t
WN 11	1,1	1,0	0,9	0,8	0,7
WN 15	1,5	1,4	1,3	1,2	1,1
WN 20	2,0	1,9	1,8	1,7	1,6
WN 25	2,5	2,3	2,1	1,9	1,7



Wiellift WTA500 · 500 kg sterk



WTA500

- Met voetpedaal en wielbeugel
- vorklengte 600 mm
 - afstand rollen 260-710 mm
 - wielmaten Ø 270-1300 mm
 - kraanarm (optie) L 440-685 mm · 250~100 kg
 - tussen de vorken past een EUR pallet



Kraanarm (optie)



Wiellift WT1500 · 1500 kg sterk

- wielrollen lengte 690 mm · afstand 900~1650 mm
- wielen Ø 1000~2400 mm max. breedte 1200 mm · wielgewicht 1500 kg
- handpomp met 2 functies
verstellen afstand tussen de wielrollen
verstellen hoogtepositie van de wielrollen
- mobiel vlot manoeuvreerbaar met 4 grote zwenkwielen 1-mans bediening
- WT 1500N basisversie
- WT 1500NT + draaien van het wiel op de rollen via hendel
- WT 1500NT-B + 2 zwenkwielen met rem



WT1500NT-B

Luchthydraulische krikken

Type	Hefkracht t	Min /max h. mm	L. frame mm	L. arm mm
65-1	65	245~380	825	1160
65-1H	65	425~725	980	1160
100-1L 150-1L	100 150	460~595	1300	1360
100-1 150-1	100 150	720~1120	1735	1360
100-1H 150-1H	100 150	970~1620	1735	1360



100 / 150 t · met grote rubberen wielen
Hiermee zijn de krikken ook op ruwe ondergrond verplaatsbaar



65-1 / 65-1H (foto)
2340 mm lange telescopische arm (optie)
Vergroot de reikwijdte onder het voertuig



FDH100 / FDH200 (optie)
verlengstukken 100 · 150 mm



SB65 · SB100 · SB150 mm
veiligheidsringen (optie)

Pasquin's worden vaak nagemaakt
Hun kwaliteit werd echter nooit geëvenaard!

Type	Cyl.1 t	Cyl.2 t	Cyl.3 t	Cyl.4 t	Cyl.5 t	Min. h mm	Max. h mm	Model Depannage = kort frame + bedieningsstang
P 102	30	15				175	461	draagbaar · depannage
P 103	33	18	10			120	282	rolkrik
P 105	68	51	31	17	10	120	305	rolkrik
P 152 C	30	15				175	361	rolkrik
P 182 C	30	18				150	307	rolkrik
P 200	25					230	470	draagbaar · depannage
P 250 C	25					230	470	rolkrik
P 301	30					361	612	rolkrik
P 302	50	30				220	415	rolkrik
P 302 EX	80	50				222	410	rolkrik
P 302 NV	50	25				220	420	rolkrik
P 302 SC	50	30				220	415	rolkrik
P 303 N	60	40	20			220	495	rolkrik
P 303 NV	60	40	20			175	391	rolkrik
P 303 EB SC	60	40	20			175	391	rolkrik
P 304 N	58	45	25	13		175	461	rolkrik
P 304 NV	58	45	26	13		175	461	rolkrik
P 304 NVB	50	34	21	11		150	390	rolkrik
P 304 B	50	34	21	11		150	390	rolkrik
P 304 S	58	45	25	13		230	640	rolkrik
P 304 B SC	50	34	21	11		150	390	rolkrik
P 305 NV	60	48	27	15	10	150	445	rolkrik
P 400	40	30				235	374	rolkrik
P 502	50	30				175	430	rolkrik



- verlengstukken 100 mm bij P 250 C en P 200
50 mm + 100 mm bij andere modellen
- voor depannagewerk met kort frame en bedieningsstang
- optie houder voor verlengstukken
past op de bedieningsstang
- aandacht perslucht max. 12 bar
te gebruiken op een stabiele vlakke vloer

Remmentestbanken voor zware voertuigen

Duurzaamheid is het handelsmerk van AHS

AHS



Rollensets: 1 delig of 2 delig voor putmontage
analoge wijzerschalen · testsnelheid 2,3 km/h
motoren 2x10 kW · overrijdbaar tot 16 t

Varioflex	Schalen kN	Ø rollen mm
306 EASY	0-6 en 0-30	200
306/2 ECPU	0-8 en 0-40	200
306/4 ECPU	0-8 en 0-40	200
310/2 ECPU	0-8 en 0-40	310
310/4 ECPU	0-8 en 0-40	310

Voornaamste varianten/ opties:

- muurconsoles · onderkasten · rollenafdekkingen
- op-en afritten bij opstelling op vloer
- weeginrichting · pedaalkrachtsmeter
- Picaro software · PC · printer · monitor · inbouwkast
- visualisatie van RD lijnen
- druktransmitters: via slang of radio gestuurd
- sterkere motoren · 2 testsnelheden
- tegenloopfunctie voor testen van 4x4's
- uitvoering voor het testen van diepladers
- liftstelsel voor het testen van meerassige voertuigen

Bandenwisselaars



Proline 426



Als 2de toestel of wanneer bandendienst
geen hoofdactiviteit is (3x 400V)

L/R beweging van de slede: hydraulisch
Gereedschappenarm: manuele bediening
Spankop: L/R draaiend

Met draagbare bediening · hielklem
alu velbeschermers · 2 bandijzers



Proline 440



L/R beweging van de slede: hydraulisch
Gereedschappenarm: hydraulisch
Spankop: L/R draaiend

Met draagbare bediening · hielklem
2 bandijzers



HD 700



Semi automaat - heavy duty

L/R beweging van de slede: hydraulisch
Gereedschappenarm: manuele bediening
Spankop: L/R draaiend

Met draagbare bediening · hielklem
2 bandijzers
3x 230 of 3x 400 V



Conform de richtlijnen van de Belgische Technische controle

AUTOP STENHOJ

Testmaster remmentestbanken.
Solide, betrouwbaar en met de tijd mee!
Nieuwe uitvoering van de Testmaster serie.

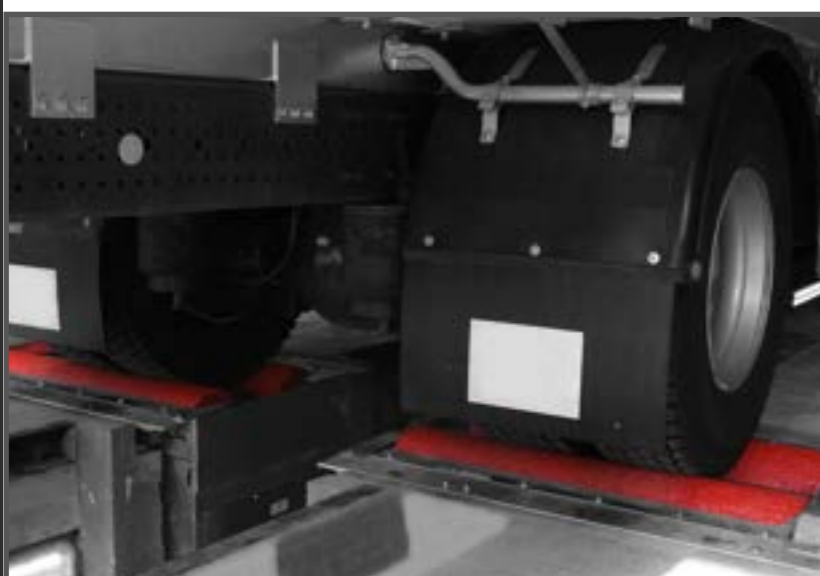

Testmaster RT187-2

Overrijdbaar	18 t
Rollen	Ø 268 mm · breedte 1000 mm
Remkracht	34 kN

Voornaamste opties:

- Schermen/ monitors · PC · printers
- weeginrichting · pedaalkrachtsmeter · druktransmitters
- sterkere motoren · 2 testsnelheden · testfunctie voor 4x4's
- liftstelsel voor het testen van meerassige voertuigen

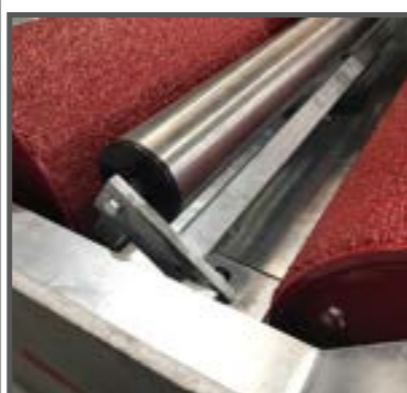

Versterkte rollenset
Centrale rollers in
roestvrij staal
Gegalvaniseerd
chassis

HD 850A



Automaat - heavy duty

L/R beweging van slede: hydraulisch
Gereedschappenarm: hydraulisch
Spankop: L/R draaiend - 2 snelheden
Met draagbare bediening · hielklem · 2 bandijzers
3x 230 of 3x 400V



HD 1000 (A)



Ontworpen voor gebruik in
servicevoertuigen

HD 1000: br 2,23~2,28 m · d 1,8 m · h 1,55 m
Verplaatsing gereedschappenarm: manueel
HD 1000A: br 2,38~2,42 m · d 1,95 m · h 1,55 m
Verplaatsing gereedschappenarm: hydraulisch
Met draagbare bediening · verlengstukken tot 56" · hielklem
2 bandijzers (3x 230 of 3x 400 V · stroomopname 4 kW)



HD1300 serie



Semi-automaat
HD 1300
Automaat
HD 1300A

L/R beweging van de slede: hydraulisch
Gereedschappenarm:
· manuele bediening
· hydraulische bediening voor A versies
Met energiebesparende stand-by functie
Spankop:
L / R draaiend
2 snelheden
voor velgen met middengat vanaf 110 mm
Met draagbare bediening · bandijzers · hielklem
Optie: Radio gestuurde bediening

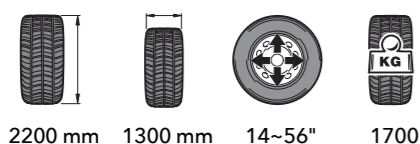

2200 mm 1300 mm 14~56" 1700

HD1400 serie · Evolution



Semi-automaat
HD 1400 "E" Evolution
Automaat · 100% hydraulisch
HD 1400 Evolution
Simultane L / R beweging van de slede en de gereedschappenarm
L/R beweging van de slede: hydraulisch
Gereedschappenarm:
· manuele bediening bij "E" Evolution versie
· hydraulische bediening bij Evolution versie
Spankop: voor velgen met middengat vanaf 110 mm
· L / R draaiend - elektrische motor bij "E" versie
· L / R draaiend - hydraulische motor bij Evolution versie
Met draagbare bediening · bandijzers · hielklem
Optie: Radio gestuurde bediening

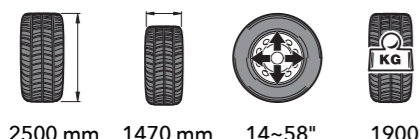

2500 mm 1470 mm 14~58" 1900

HD1800 Hydrus



Wielen tot 3000 kg 1,8 m breed 3 m doormeter

De HD 1800 Hydrus is een combinatie van robuustheid en eenvoud.
Alles bij deze bandenwisselaar draait om "kracht"!
Vergeet risico's bij het demonteren van wielen van landbouwvoertuigen, grondverzetters of bosbouwmachines.
En uiteraard ook geschikt voor vrachtwagenwielen.
100% hydraulisch
Vrijstaande hydraulische unit
Simultane L/R beweging van slede en gereedschappenarm
Met draagbare Radio bediening · bandijzers · hielklem
3x 230 of 3x 400 V



3000 mm 1800 mm 14~60" 3000

AGTT1600A



Automaat · volhydraulisch · heavy duty (3x 230 of 3x 400 V)
Simultane L/R beweging van slede en gereedschappenarm
L/R beweging van de slede en gereedschappenarm: hydraulisch
Spankop met 9 posities: met elektrische motor · 3 snelheden
L/R draaiend · voor velgen met middengat vanaf 90 mm
Vrijstaande hydraulische unit
Met draagbare Radio bediening · bandijzers · hielklem



2500 mm 1600 mm 14~58" 1700

Monster AGTT Radio + Laser



Zonder bandijzer

Automaat · volhydraulisch · heavy duty (3x 230 of 3x 400 V)
100% geautomatiseerde bewegingen · allen hydraulisch
Spankop met 9 posities: met elektrische motor 3 snelheden
L/R draaiend · voor velgen met middengat vanaf 90 mm
Vrijstaande hydraulische unit
Met draadloze Radio afstandsbediening



2500 mm 1600 mm 14~58" 1700

Mobiele bandenservice Wielbalancer



Bandenwisselaar + productie van perslucht en elektriciteit

Mobiele bandenservice
Bandenwisselaar voor plaatsing in bestelwagens



AGT Tilt
Met elektrische motor · installatie in zijdeur
Velgen 14~26"
Diameter en breedte wiel 1350 mm / 520~960 mm
Max. gewicht wiel/ toestel 500 kg / 450 kg

Versies
1 zonder energiegroep
2 met energiegroep
Kenmerken van de energiegroep
· watergekoelde dieselmotor
· perslucht 12 bar · tank 120 l
· elektriciteit 230 V + 3x 400 V

Voorname toebehoren
· radio-afstandsbediening
· beschermklauwen en blokkeerpen voor Alu wielen
· tubeless afdruckschijf · voetsteunen

AGT Tilt HYDRO · met hydraulische aandrijving
Installatie in zijdeur
Kenmerken AGT Tilt +

Breedte van het wiel 560~1000 mm
Gewicht van het toestel 730 kg
Demonteerkop nieuwe versie

AGT Tilt M HYDRO · met hydraulische aandrijving
Installatie in achterdeur

Truckline ET 1450 · voor vrachtwagens · autobussen ...



Met pneumatische wiellift · wielen tot 150 kg

Digitaal en verlicht display
Via Smart-arm elektronisch invoeren van
· afstand wiel/ toestel + wieldiameter (FSP)
· velgbreedte bepaald door het AWS rekenprogramma
+ activeert balanceerprogramma's
Verbergen kleefgewichten bij spaakwielen
Elektrische rem · motor 230 V / 2 snelheden
meetsnelheid 80 t/min · USB poort
Met velgenpasser · gewichtentang
Opties: opsantoebehoren

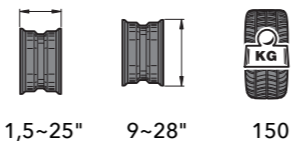

1,5~25" 9~28" 150

Wieluitlijning Bandenblazers

TechnoVector

7 & 8 · Truck



Versies (7)	Meet simultaan	Kolommen	Verbinding
Combinatie met werkput 4 camera's	2 assen	2 op vaste positie	kabel
Opstelling op vloer 4 camera's	2 assen	2 op vaste positie	kabel
Opstelling op vloer 4 camera's	4 assen	2 op vaste positie	kabel
Verplaatsbaar 5 camera's	2 assen	2 mobiel · met batterijen	WiFi
Verplaatsbaar 5 camera's	4 assen	2 mobiel · met batterijen	WiFi

Meet wielbasissen tot 16 m afstand

Zelf-centrerende wielklemmen 15~28" · 3D Vector software op Windows® basis
reflecterende doelen zonder elektronische componenten · 21,5" LCD monitor
PC · printer · afstandsbediening · opbergmeubel met dubbele deur (T)

Revolutionair · Contactloos · Snel · Correct (versie 8)

Meetsysteem welk in seconden een 3D scanning van elk wiel maakt.
Meet tot 5 assen in 50 seconden.

Met 4 kolommen voorzien van camera's en projectoren.

De kolommen voor opmeting van de achterwielen verplaatsen zich geautomatiseerd op rails.

Kenmerken

100% contactloze meting
geen wielklemmen of reflecterende doelen vereist
geen extra plaats voor of achter het voertuig noodzakelijk

3 versies

voor autobussen	met 3 m railleugte
voor vrachtwagens	met 8,25 m railleugte
voor vrachtwagen/aanhanger	met 10,5 m railleugte



Handbandenblazer



SCHRADER PACIFIC
Tire Hardware Solutions

De populairste in zijn soort!
Analoge schaal 0,7 ~12 bar

Automatische bandenblazer



Gebruiksvriendelijk en geluidsarm
Precisie ± 0,02 bar
4" LCD scherm · versies 7 of 12 bar · 230 V

Veiligheidsbandenkooien · versies tot 9 bar



Voor mobiele bandenservice
Wiel: br 53 cm · Ø 122 cm
Gewicht 35 kg



Wiel: br. 48 cm · Ø 120 cm
Zonder of met automatische
bandenblazer



Wiel: br. 41 cm · Ø 120 cm
Bandenblazer + Tubeless
oppomphulp + rollenset



Landbouw
Grondverzet
Wiel: br 84 cm · Ø 157 cm



Bandenkooi met 6 beugels
Wiel: br 52 cm · h 120 cm
Afmetingen: 135 x 70 x 146 cm



+ bandenblazer MW-60
Pompt een vrachtwagenband in
ca 2,2 min tot 6,9 bar



+ bandenblazer, batterij en lader
+ oppomphulp voor Tubeless
banden

◀ + rollenset ▶

Wieldolly



Voor wielen tot
125 kg en 122 cm Ø



Oppomphulp voor Tubeless banden



19 l tank
Met stalen tank 11 kg
Met Alu tank 6 kg



Opslagssystemen



Handbandenblazer



Met lithium-ion batterij
LCD scherm en verlichting

Tot 500 acties met
1 batterijlading

Automatische bandenblazer



Automatische start-stop
LCD scherm · overdrukventiel
Geluidssignaal · slang 7,6 m · 230 V

Veiligheidsbandenkooien · bandenblazer

Maximaal veilig!

Met dubbelwandige gedecentreerde gaswand.
Bij ontploffende band wordt de enorme luchtverplaatsing tot ongevaarlijk gereduceerd en blijven de brokstukken binnen de kooi.

Aandacht:
respecteer alle veiligheidsmaatregelen (bril · helm · afstand ...)!



Bandenblazer CYBAIR2-100 - hoog debiet
4000 l/min bij 10 bar (max. 16 bar)
2 LCD schermen met achtergrondverlichting
3,5 m slang en aansluitnippel
montagesteun · voeding 230 V

Kooien · 3 versies
voor 1 vrachtwagenwiel of landbouw
1,5 x Br 0,8 x H 2,0 m
voor 2 vrachtwagenwielen of landbouw
1,5 x Br 1,0 x H 2,0 m
voor wielen burgerlijke bouwkunde
2,5 x Br 1,5 x H 2,58 m

Kooi + bandenblazer CYBAIR2-100 + voorfilter
voor 1 vrachtwagenwiel of landbouw
voor 2 vrachtwagenwielen

Dompelbaden voor lektest



Wielen worden via een persluchtcilinder in de dompelbad gedrukt



Via een pneumatische lift wordt het wiel in en uit de dompelbak gebracht

Inductieverwarming



Snel losmaken van vastzittende bouten (wiel)moeren, ophangingsonderdelen ...
via inductieverwarming zonder deze te beschadigen

Perslucht

Zuigercompressoren



◀ **Serie Professionnelle (D)** ▶ horizontale tank 270 / 500 l
Voor een zorgeloos en langdurig gebruik.
De relatief lage snelheden beperken het geluidsniveau.
Gietijzeren cilinderkoppen · graad van belasting ≤ 50 %
Motoren 5,5 - 7,5 of 10 PK · 10 of 13 bar · 2 cilinders · 2 traps
Sterdriehoek starthulp = optie

Serie Industriële (F) ▶ 2 jaar fabrieksgarantie · horizontale tank ▶
Voor intensief gebruik · laag toerental (750~1100 t/min)
Gietijzeren cilinderkoppen · grote koelribben · verstevigde drijfstukken
graad van belasting ≤ 60 %

2 cilinders t/m 7,5 PK · 4 cinders in V vanaf 10 PK (foto)

F serie	10 bar	op tank 270 / 500 l	of op chassis
C serie	14 bar	op tank 270 / 500 l	of op chassis
Tandem	10 of 14 bar	op 500 l tank	2x 5,5 - 7,5 of 10 PK

Sterdriehoek starthulp = optie



Serie Prosil B · geluidgedempt · met extra koeling · op horizontale tank 270 / 500 l

◀ **Prosil B**
5,5 - 7,5 of 10 PK · 10,5 of 13 bar
2 cilinders · 2 traps
Met sterdriehoek starthulp vanaf 7,5 PK



▶ **Prosil B DRY** met persluchtdroger
5,5 - 7,5 of 10 PK · 10,5 of 13 bar
2 cilinders · 2 traps
Met sterdriehoek starthulp vanaf 7,5 PK



Persluchtdrogers · toebehoren

Perslucht afkomstig van de compressor bevat een belangrijke hoeveelheid water onder de vorm van damp en tast gereedschappen/ componenten aan.
Ongeveer 70% condenseert via het nakoelsysteem van de compressor.
De resterende 30% is voor rekening van de persluchtdroger.



Voorfilter tot 3 micron
Met vervangbaar filterelement



Automatische condensaatafscheider
Met muursteun



By-pass
Voorkomt onderbreking van de persluchttoevoer bij onderhoud- of herstellingen

Energie Slagmoersleutel

Autonome perslucht- en/of elektriciteitsproductie

Benzine · Diesel
Motoren
Honda · Lombardini
Lucht- of watergekoeld

Guernet
compresseurs



Industriële perslucht slagmoersleutel

ROTAKE



RT-5668
Vierkant 1"
Max. koppel 2600 Nm
Met selectieknop
3 snelheden

Schroefcompressoren Persluchtdrogers

Duitsdegelijke schroefcompressoren

BOGE



Serie Ecoline
Riemaandrijving
Zonder of met koeldroger (foto)
4~15 kW · 7,5-10 bar



Serie C...LR-S
Geluidgedempt
Directe aandrijving
Zonder of met koeldroger (foto)
2,2~15 kW · 8-10-13 bar



Serie C...LR
Directe aandrijving
Zonder of met koeldroger (foto)
2,2~15 kW · 8-10-13 bar

Frequentiegestuurd > fluisterzachte werking + spaart energie

Geluidsniveau
variabel tussen 45 en 68 db (60-70 db = een doorsnee gesprek)
Geen permanent hoog toerental > variabel en afhankelijk van het verbruik
minimale energie- en onderhoudskosten + lange levensduur
Gebruiksgemak > info op interactief touchscreen
werkdruk en temperatuur · stroomverbruik · toerental · werkcyclus ...

SOLID AIR



Op tank



Op tank
+ persluchtdroger + microfilterset



Persluchtdrogers
Met automatische purge

Goederenliften Rekken · tussenvloeren



Goederenliften · conform CE reglementering



Omer Mono · hydraulische goederenliften
hefhoogte tot 17 m · hefcapaciteit 750~1500 kg



Buitenopstelling · gegalvaniseerd · op maat

Inhaakmagazijnrekken · Dimax 20

	Diepte cm	Breedte cm	Hoogte cm	kg per legbord
Beginelement Aanbouwelement	30	100	200	180 kg
Beginelement Aanbouwelement	40	100	200	160 kg
Beginelement Aanbouwelement	50	100	200	150 kg
Beginelement Aanbouwelement	60	100	200	130 kg
Beginelement Aanbouwelement	80	100	200	90 kg



Een tussenvloer verdubbelt uw beschikbare ruimte



Wielwastoestel Uitlaatgastesters

Voor vrachtwagenwielen

- **Werkprincipe**
Wielen worden gebombardeerd met granulaatkorrels en doelgericht aangestraald met 50°C warmwater
- **Droging**
Via persluchtdruk · houdt de werkvloer droog
- **Veilig**
Een mix van korrels, wasproduct en 4 bar waterdruk garandeert een krachtige, snelle en schadeloze werking
- **Duurzaam en compleet**
Uit roestvrijstaal
Met pneumatisch wiel-stabilisatiesysteem
Wastijden (60 - 120 - 240 sec.)
- **Compleet**
Met granulaatkorrels · Turbo wasproduct · vloermat

Kleurkeuze
egaal **rood** of **blauw**
design **rood** of **blauw**



Wulkan 500 HP - 50°C

- Gesloten circuit · met wielhefsysteem droogproces via perslucht
- Hefstelsysteem capaciteit 150 kg
- Diameter wiel 740~1200 mm
- Breedte wiel 240~490 mm
- Verwarmingselement 4 kW
- Totaal vermogen 7 kW



Wiellift

Reinigen van onderdelen



Aanbevolen voor wie
gezondheid en milieu belangrijk zijn!



Lavapen · handmatig reinigen

- structuur en panelen in AISI 304 · gehard glas
- binnenverlichting · uitlaat voor dampen
- bediening van de vloeistofpomp via voetpedaal
- P versies pneumatisch · werkdruk 1~5 bar
- C versies elektrisch · werkdruk 1~9 bar
- X versies elektrisch · warm tot 60°C · werkdruk 1~80 bar

Automatisch reinigen

- structuur en panelen in AISI 304 · verwarming instelbaar tot 60°C · aandrijving korf via externe motor · deksel met veiligheidsschakelaar · olieresten kunnen d.m.v. een ontliër weggenomen worden (optie)
- Gewicht op korf 100~300 kg
- Doormeter korf 58~117 cm
- Verwarming 4~8 kW

Uitlaatgastesters Uitlaatgasafzuiging

Deeltjesteller · uitlaatgastesters Multigas

TEN testapparatuur > in gebruik bij de technische controle



Diesel

Deeltjesteller (diesel)

Meetinstrument voor het bepalen van de hoeveelheid deeltjes in uitlaatsystemen van voertuigen



Innova 500 - Multigastester (wagen is optie)

CO · COcorr · CO² · HC · O² · Lambda
6 LED schermen

Met thermische printer, toerentalsensor en sonde voor olietemperatuur.



**Diesel
Combinatie benzine/ diesel**

EDA2 Opacimètre met 10 mm sonde

Module is aan te sluiten aan Innova 500!

Verwijdering van uitlaatgassen



Railsystemen ▲

Ideaal in testzones waar voertuigen zich verplaatsen

SLS aansluitsystemen ▶

Hoe de uitlaat er ook uitziet of waar ook verborgen, via het SLS systeem zijn zij allen bereikbaar zonder risico op beschadiging van het voertuig



Oppers ▲

Manueel bediend of elektrisch via drukknoppen of draadloos via afstandsbediening



Op maat ▲▲

Voor treinen, heftrucks, industrie, landbouw, brandweer ...



IJKsysteem voor radar & camera's Diagnosetoestel



Kit ADAS TRUCK

Meerdere vrachtwagenmerken en bedrijfsvoertuigen vereisen specifieke instrumentatie voor een correcte en nauwkeurige kalibratie van rijhulpsystemen waaronder camera's, radars, sensoren ...

De ADAS TRUCK kit van Texa is een polyvalent en hoogwaardig meet- en regelsysteem.

Behoudens een meetsteun bevat het camera-meetpanelen per voertuigmerk, alsook laserapparatuur voor uitlijning en ijking van radarsystemen van WABCO, TRW en TRW/Knorr.

De ADAS TRUCK-kit bevat eveneens velgklemmen met Laserpointer voor het afstellen van Adaptive Cruise Control en een speciale spiegel voor WABCO-radars.

De IDC5-software begeleidt de monteur stap voor stap, ook bij voertuigen met een zelfkalibratiefunctie via een on-road proces.



Via IDC5 software - een perfecte combinatie



TXT Multihub is een diagnosetoestel geschikt voor personen- en vrachtwagens · landbouw · voertuigen voor burgerlijke bouwkunde · moto's en boten

Elektronica aan boord van voertuigen evolueert in een in een nooit gezien tempo en wordt steeds complexer.

Het is voor technici geen sinecure om de (r)evoluties bij te benen.

Binnen een dergelijke context heeft TEXA de TXT MULTIHUB ontwikkeld, een bijzonder veelzijdige voertuiginterface waarmee onderhoudswerkzaamheden snel, intuïtief en foutloos kunnen worden doorgevoerd.

De TXT Multihub is een technologisch geavanceerde globaal-oplossing, rijk aan unieke technische en constructieve eigenschappen.

Het toestel is stevig, valbestendig en bevat o.m. een OLED display, een Linux Operating System voor een intelligente connectiviteit en beheerssystemen voor CAN FD, DoIP en Pass-Thru protocollen.



Lichtenregelaars



PLA 5

Nauwkeurige en snelle koplamptester voor alle lichttypes
Mobiel of uitvoering op rails



PLA 35

Elektronisch testen en regelen van alle koplamp types
Met 7" kleuren LCD touchscreen
Voor gebruik op dubbele rails
(versies: sets van 1,5 of 3 m)

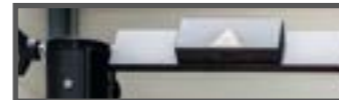

Lazer-uitlijnsysteem (optie)



7" kleuren LCD touchscreen

L.E.T. NV

Aircoservice-toestellen · Toebehoren



Voor personen- en vrachtwagens

TEXA



CO₂ koelmiddel

Totaaloplossing voor service en herladen van airco systemen met CO₂ als koelmiddel (Mercedes)



Oliën
Test- en serviceproducten
Thermometers
lekdetectors
servicekoffers ...



Werkbanken · Metalen blad



Hoogte 89 cm / Br 70 cm
Laden op lagers + slot
Stevig: in 1 stuk gelast
Lengten 1,5 · 2,0 · 2,5 m



Werkbanken · Houten bovenblad



Hoogte 89 cm / Br 70 cm
Laden op lagers + slot
Stevig: in 1 stuk gelast
Lengten 1,5 · 2,0 · 2,5 m



Magazijnwagens



3 legvlakken · 65 kg/ legvlak · MG402
2 vaste + 2 pivoterende wielen Ø 80 mm
800 x 450 x H800 mm



3 legvlakken · 100 kg/ legvlak · MG405
2 vaste + 2 pivoterende wielen Ø 125 mm
920 x 600 x H840 mm



2 legvlakken · 100 kg/ legvlak · MG405A
2 vaste + 2 pivoterende wielen Ø 125 mm
920 x 600 x H840 mm

