



UPLIFTING COMPANY

AUTOP **STENHOJ**

**Technologie de levage haut
de gamme pour
véhicules électriques**





Masterlift 2.35 Pv 180-240 KA 1700

Masterlift 2.35 Combi KA 1700

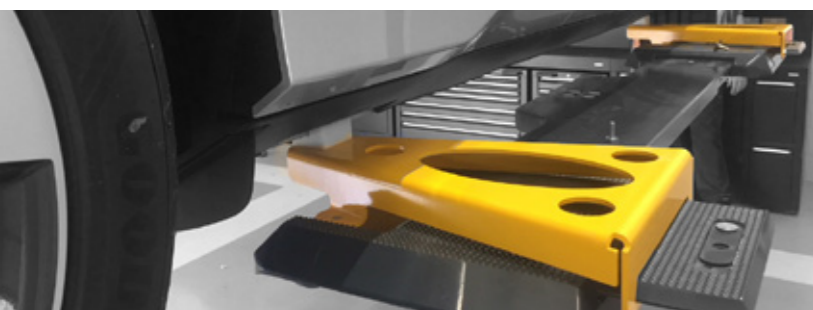

Le Masterlift 2.35 Pv 180-240 avec distance entre vérins (KA) 1700 mm peut soulever en toute sécurité les modèles de véhicules électriques les plus courants actuellement disponible.

- Audi e-tron
- Audi e-tron SUV
- BMW i3
- BMW i8
- BMW i20
- Porsche Taycan
- Polestar 2
- Tesla Model 3
- Tesla Model S X
- VW ID 3
- Jaguar / Landrover
- etc.

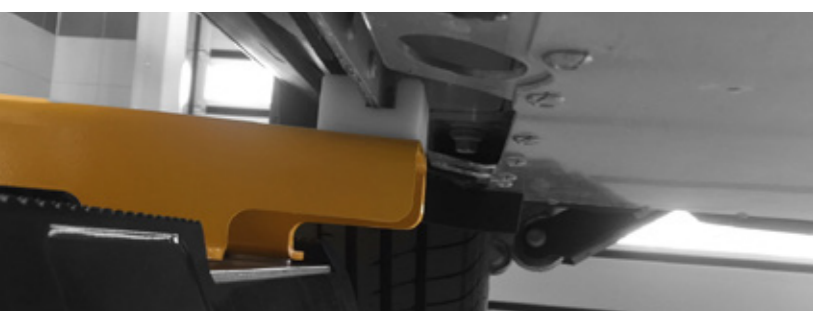

Le Masterlift 2.35 Pv 180-240 est un pont à deux vérins électrohydrauliques avec une capacité de levage de 3,5 t.

Les plateformes de levage solide et ajustable en longueur par plateaux coulissants peuvent être coulissés de 180° pour le levage en toute sécurité de véhicules standard, électriques ou hybrides.

Les adaptateurs ont été spécialement conçus pour le levage sûr des véhicules électriques avec des points de levage réduits.



Le Masterlift 2.35 Combi avec distance entre vérins de 1700mm (KA) est le pont élévateur parfait pour votre espace d'accueil et des réparations simples.

En outre il peut lever avec les plateforme Pv 180-240 la majorité des véhicules électriques actuelles .

- Audi e-tron, Audi e-tron SUV
- BMW i3, BMW i8, BMW i20
- Porsche Taycan
- Polestar 2
- Tesla Model 3, Tesla Model S X
- VW ID 3
- Jaguar / Landrover
- etc.

Le Masterlift 2.35 Combi KA 1700 est un pont à quatre vérins (2x2) électrohydrauliques avec une capacité de levage de 3,5 t.

Le pont est équipé de chemins de roulements et de plateformes de levage auxiliaire.

Les chemins de roulement en „ ALUMINIUM GRAIN DE RIZ“ ,, disposent d'activation de butées intégrées (celles-ci se déplient lors de la levée de pont et se rétractent en points bas afin d'autoriser la sortie et l'entrée du véhicule).

La lumière LED est encastrée dans les chemins de roulement. En option : Nous avons la possibilité d'inclure 2 servitudes à courant élevé de type Anderson (norme SB120) qui permettent de charger les batteries à haute tension des véhicules électriques.

Les plateformes de levage solides et ajustables en longueur par plateaux coulissants de 180°, pour le levage en toute sécurité de véhicules standard, électriques ou hybrides.

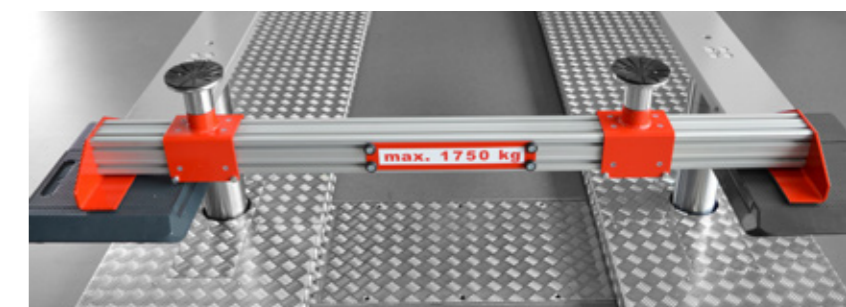
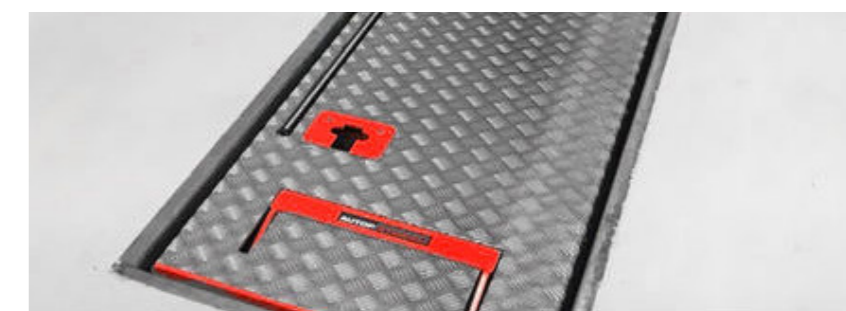
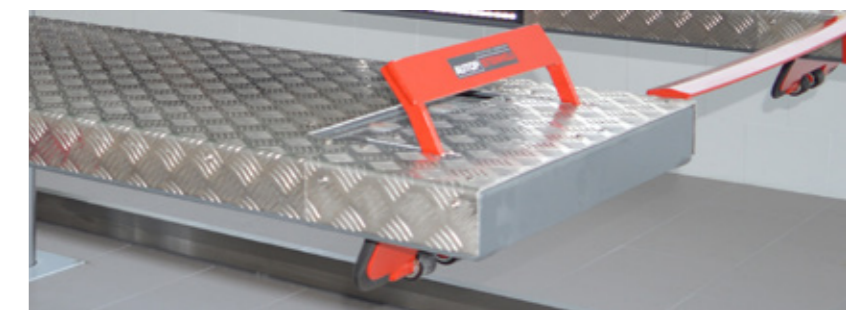

Masterlift 2.35 Pv 180-240 KA 1700 Large distance entre les supports

Masterlift 2.35 Pv 180-240 KA 1700 Plus étroite distance entre les supports

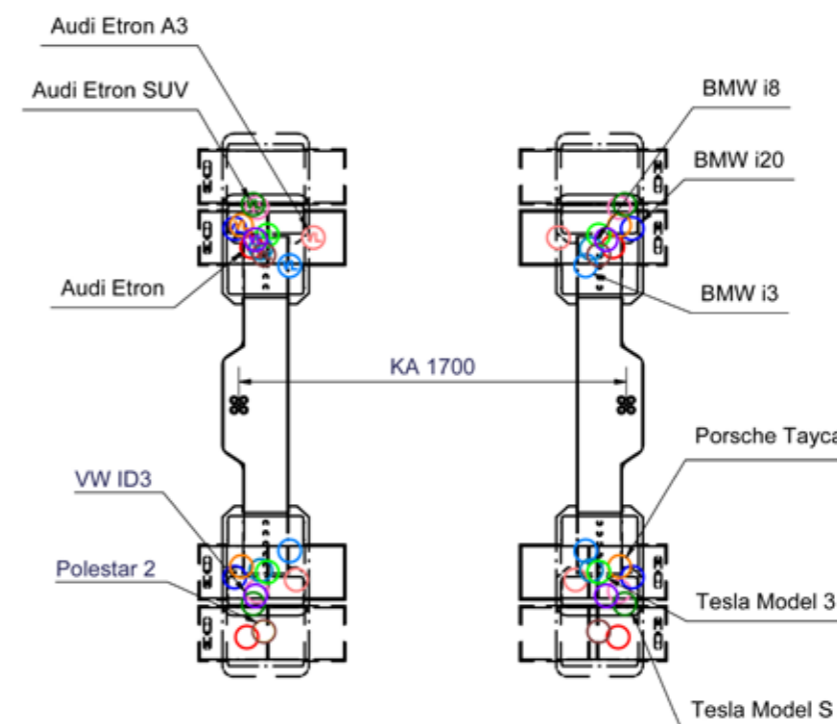
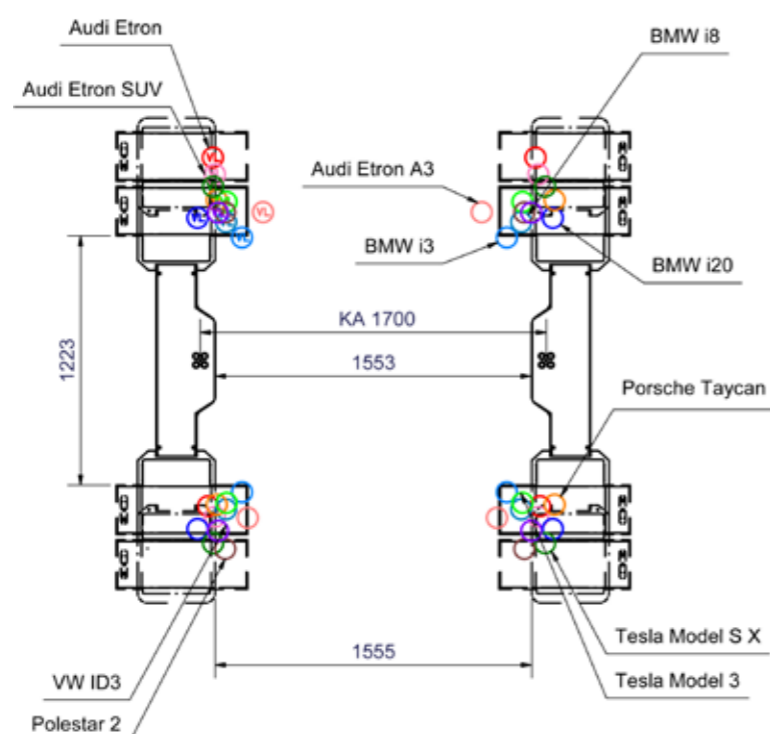

Maestro 2.35 NxT ST-DT (T12350)

Masterlift 2.35 Saa 230/260

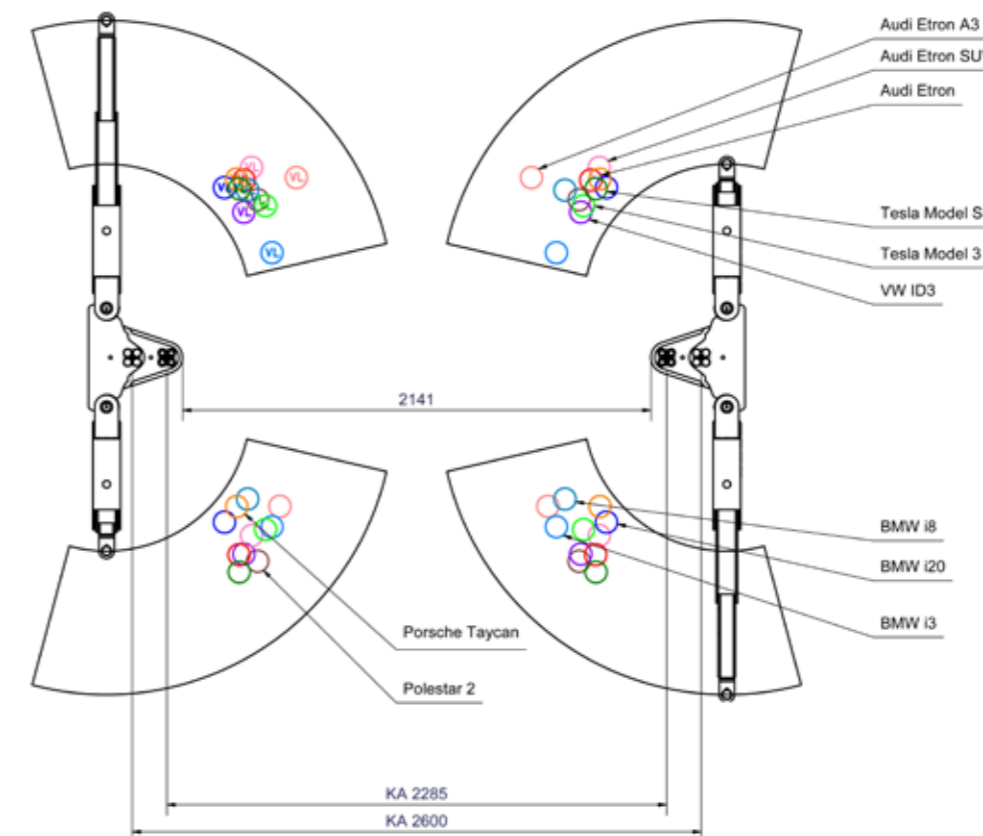
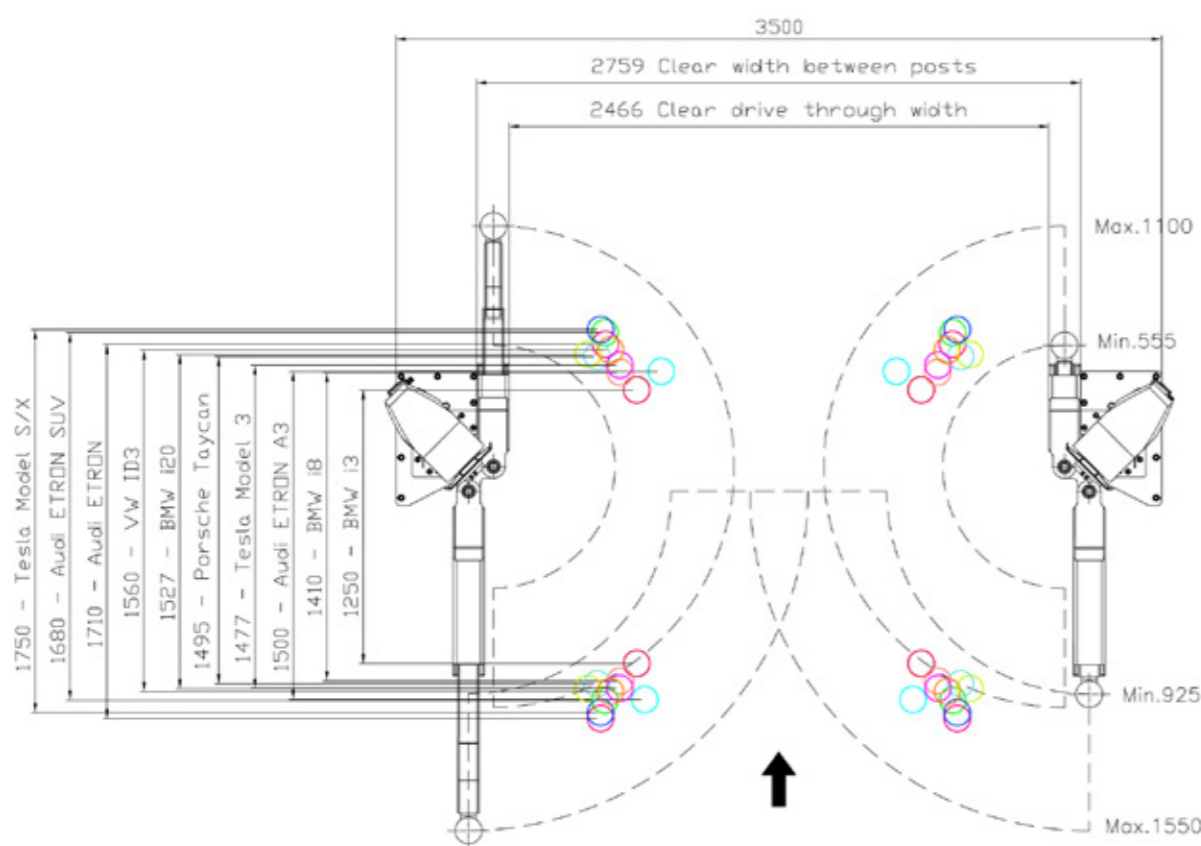



Maestro 2.35

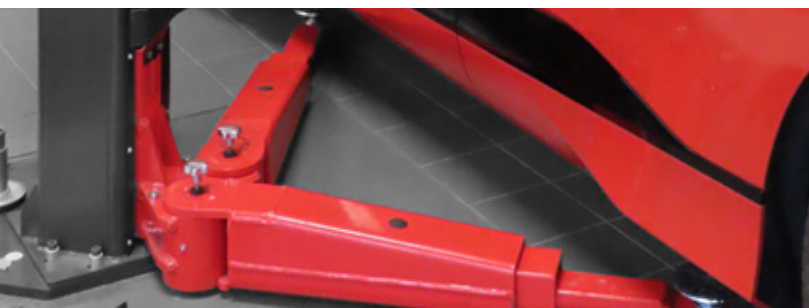

Le Maestro 2.35 est le leader dans la gamme de ponts élévateurs à deux colonnes, presque le passe par tout dans les domaines réparation et entretien. C'est aussi notre solution pour les véhicules électriques et hybrides.

- Audi e-tron, Audi e-tron SUV
- BMW i3, BMW i8, BMW i20
- Porsche Taycan
- Tesla Model 3, Tesla Model S/X
- VW ID 3
- etc.

Le Maestro 2.35 est un pont élévateur mécanique 3,5 t à deux colonnes de haute qualité. Les colonnes sont soudées, un chariot roulant et une vis roulée à froid avec des écrous synthétiques garantissent une longue durée de vie utile.

Grâce à une large sélection d'accessoires de levage, nos ponts assurent un levage professionnel des véhicules électriques pour toutes sortes de travail.

On comble tous les besoins du marché avec les accessoires fournis en version : F, CF et CF-08.

Le maestro 2.35 est disponible avec des bras pivotants standard, également avec des bras pivotants version sport, pour assurer le levage de tous types de voiture, utilitaire et voiture électrique.



Masterlift 2.35 Saa 230/260



Le Masterlift 2.35 Saa 230/260 est le leader dans la gamme de ponts élévateurs à vérins, presque le passe par tout dans les domaines réparation, entretien et carrosserie. C'est aussi notre solution pour les véhicules électriques et hybrides.

- Audi e-tron, Audi e-tron SUV
- BMW i3, BMW i8, BMW i20
- Porsche Taycan
- Tesla Model 3, Tesla Model S/X
- VW ID 3
- etc.

Le Masterlift 2.35 Saa 230/260 est un pont élévateur électrohydraulique à deux vérins avec une distance de 2.300 mm ou bien 2.600 mm entre les vérins.

Ce pont est capable de lever les voitures sportives, aussi les utilitaires comme le sprinter. En outre le pont peut lever l'Audi e-tron et le dessous du véhicule reste complètement libre pour toutes sortes de travail.

Avec le Masterlift, vous avez un poste de travail pour tout type de voiture. Vous n'êtes pas obligé de créer un poste de travail Masterlift peut seulement pour les voitures électriques.

Le modifier votre actuel poste de travail en un poste de et capable de satisfaire votre besoin moderne actuel.

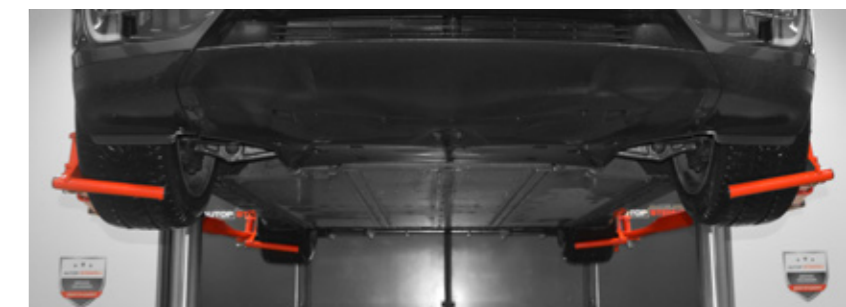

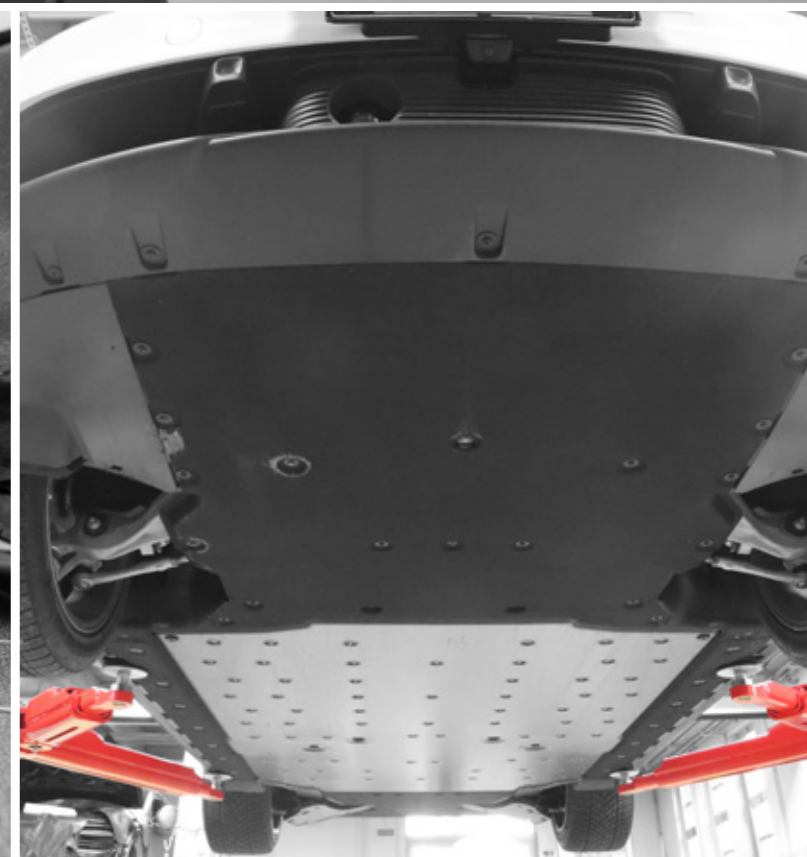
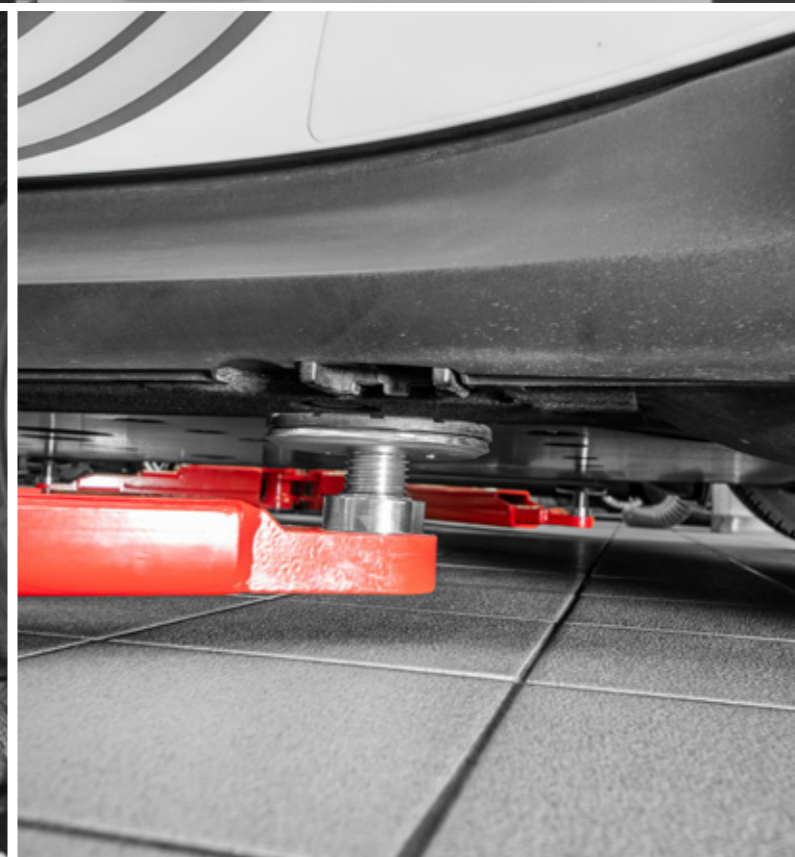





AUTOPSTENHOJ GmbH
Sandkampstr. 90 | D -48432 Rheine
☎ +49 5971 8602-02
✉ info@autopstenhoj.com

AUTOPSTENHOJ GmbH
Barrit Langgade 188-190 | DK-7150 Barrit
☎ +45 76 82 13 30
✉ info@autopstenhoj.com

Nexion France
16, Avenue Christian Doppler
77700 Bailly-Romainvilliers
☎ +33 (1) 61 10 02 00
✉ info@nexionfrance.fr