



CRICS ROULEURS

DK20 / DK20Q



Capacité: 2,0 t
Hauteur maxi: 495 mm

Cric pour voitures et véhicules utilitaires

Très bas, hauteur minimum de 80 mm seulement

Cadre large et robuste en acier à haute résistance

Contrôle précis et sans danger à l'abaissement

Dispositif d'homme mort à main pour une sécurité optimale à l'abaissement

Soupape de sûreté intégrée pour empêcher toute surcharge

Roulettes silencieuses à joint torique en polyuréthane pour protéger le sol de l'atelier

Poignée ergonomique

Le cric DK20Q est avec pédale de levée rapide



DK13HLQ



Capacité: 1,3 t
Hauteur maxi: 735 mm

Cric à haute levée pour les véhicules à basse garde au sol

Très bas, hauteur minimum de 80 mm seulement sur une longueur de 380 mm

Cadre large et robuste en acier à haute résistance

Avec pédale de levée rapide

Contrôle précis et sans danger à l'abaissement

Dispositif d'homme mort à main pour une sécurité optimale à l'abaissement

Soupape de sûreté intégrée pour empêcher toute surcharge

Roulettes silencieuses à joint torique en polyuréthane pour protéger le sol de l'atelier

Poignée ergonomique

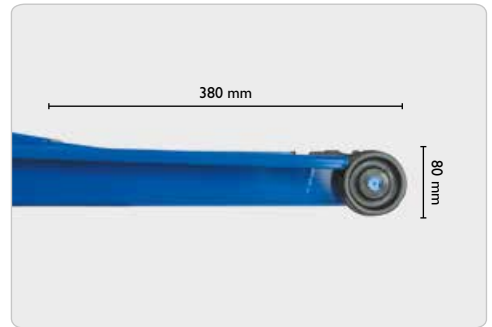

	DK20	DK20Q	DK13HLQ
Capacité	2,0 t	2,0 t	1,3 t
Hauteur minimum	80 mm	80 mm	80 mm
Hauteur maximum	495 mm	495 mm	735 mm
Longueur, cadre	660 mm	660 mm	940 mm
Longueur, poignée	950 mm	950 mm	950 mm
Hauteur du cadre	160 mm	160 mm	160 mm
Largeur	410 mm	410 mm	480 mm
Poids	31 kg	31 kg	39 kg

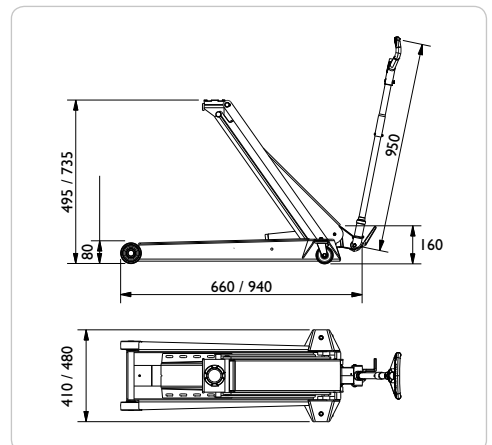



CRICS ROULEURS

DK20HLQ



Capacité: 2,0 t
Hauteur maxi: 795 mm

Cric à haute levée pour SUV et camionnettes

Très bas, hauteur minimum de 80 mm seulement

Cadre large et robuste en acier à haute résistance

Avec pédale de levée rapide

Contrôle précis et sans danger à l'abaissement

Dispositif d'homme mort à main pour une sécurité optimale à l'abaissement

Soupape de sûreté intégrée pour empêcher toute surcharge

Roulettes silencieuses à joint torique en polyuréthane pour protéger le sol de l'atelier

Poignée ergonomique



DK50HLQ



Capacité: 5,0 t
Hauteur maxi: 975 mm

Cric à haute levée pour camions, machines agricoles et machines d'entrepreneur

Bas, hauteur minimum de 140 mm seulement

Possibilité d'ajouter des roues pneumatiques pour faciliter la manœuvre (accessoire)

Cadre large et robuste en acier à haute résistance

Avec pédale de levée rapide

Contrôle précis et sans danger lors de l'abaissement

Dispositif d'homme mort à main pour une sécurité optimale à l'abaissement

Soupape de sûreté intégrée pour empêcher toute surcharge



DK20HLQ

DK50HLQ

	DK20HLQ	DK50HLQ
Capacité	2,0 t	5,0 t
Hauteur minimum	80 mm	140 mm
Hauteur maximum	795 mm	975 mm
Longueur, cadre	950 mm	1290 mm
Longueur, poignée	950 mm	1200 mm
Hauteur du cadre	220 mm	265 mm
Largeur	500 mm	525 mm
Poids	49 kg	170 kg

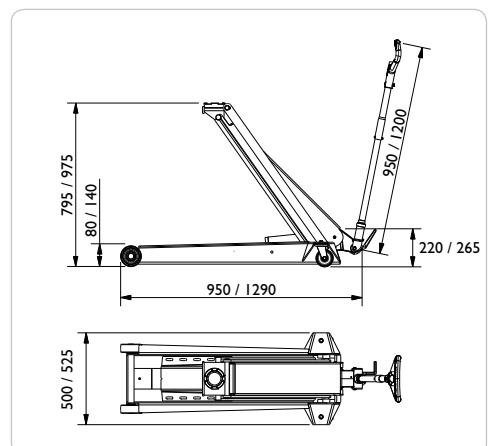



CRICS ROULEURS

DK40Q / DK60Q



Capacité: 4,0 / 6,0 t
Hauteur maxi: 600 mm

Cric pour camions, machines agricoles et machines d'entrepreneur

Bas, hauteur minimum de 140 mm seulement

Possibilité d'ajouter des roues pneumatiques pour faciliter la manœuvre (accessoire)

Cadre large et robuste en acier à haute résistance

Pédale quick-lift pour une levée aisée et rapide jusqu'au point souhaité

Contrôle précis et sans danger lors de l'abaissement

Dispositif d'homme mort à main pour une sécurité optimale à l'abaissement

Soupape de sûreté intégrée pour empêcher toute surcharge



DK100Q / DK120Q



Capacité: 10,0 / 12,0 t
Hauteur maxi: 585 mm

Cric pour camions, machines agricoles et machines d'entrepreneur

Bas, hauteur minimum de 150 mm seulement

Possibilité d'ajouter des roues pneumatiques pour faciliter la manœuvre (accessoire)

Cadre large et robuste en acier à haute résistance

Pédale quick-lift pour une levée aisée et rapide jusqu'au point souhaité

Contrôle précis et sans danger lors de l'abaissement

Dispositif d'homme mort à main pour une sécurité optimale à l'abaissement

Soupape de sûreté intégrée pour empêcher toute surcharge



DK40Q

DK60Q

DK100Q

DK120Q

	DK40Q	DK60Q	DK100Q	DK120Q
Capacité	4,0 t	6,0 t	10,0 t	12,0 t
Hauteur minimum	140 mm	140 mm	150 mm	150 mm
Hauteur maximum	600 mm	600 mm	585 mm	585 mm
Longueur, cadre	800 mm	800 mm	805 mm	805 mm
Longueur, poignée	950 mm	1200 mm	950 mm	1200 mm
Hauteur du cadre	240 mm	240 mm	260 mm	260 mm
Largeur	500 mm	500 mm	530 mm	530 mm
Poids	95 kg	95 kg	118 kg	118 kg

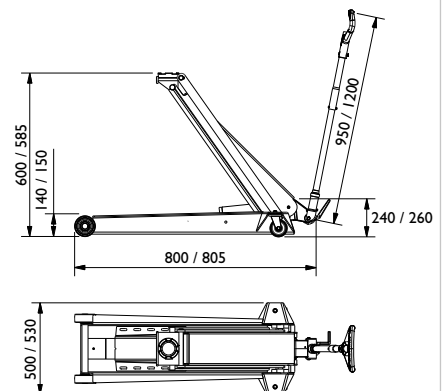



CRICS ROULEURS

FJ40



Capacité: 4,0 / 5,0 t
Hauteur maxi: 455 / 730 mm

Cric pour chariots à fourche, convient également pour l'agriculture et l'industrie

- Extrêmement bas, hauteur minimum de 55 mm seulement
- Cric combiné à deux points de levage (ciseaux 55 - 455 mm, vérin 410 - 730 mm)
- Capacité : 4 t sur les ciseaux et 5 t sur le vérin
- Repliable et donc adapté aux camionnettes de service
- Cadre large et robuste en acier à haute résistance
- Contrôle précis et sans danger lors de l'abaissement
- Soupape de sûreté intégrée pour empêcher toute surcharge



FJ40

Capacité (ciseaux/vérin)	4,0 / 5,0 t
Hauteur minimum (ciseaux/vérin)	55 / 410 mm
Hauteur maximum (ciseaux/vérin)	455 / 730 mm
Longueur, cadre	810 mm
Longueur, poignée	830 mm
Hauteur du cadre	100 mm
Largeur	250 mm
Poids	43 kg

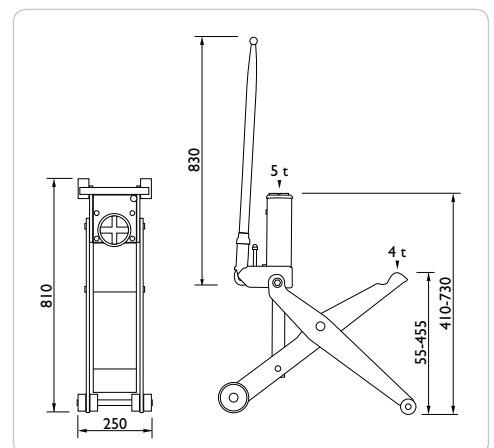



ACCESSOIRES - CRICS ROULEURS

GSI



Coussin en caoutchouc
Pour protéger le châssis du véhicule

Accessoire adapté à :
DK20
DK20Q
DK13HLQ
DK20HLQ
T3



G4



Roues pneumatiques
Pour un transport aisé et une grande maniabilité, même sur les surfaces irrégulières

Accessoire adapté à :
DK40Q
DK60Q
DK100Q
DK120Q
DK50HLQ



T3

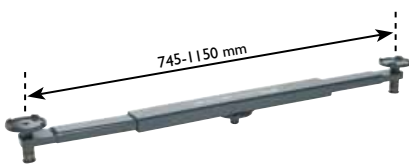

Capacité: 1,0 t

Traverse
Soulève le véhicule pour permettre le remplacement simultané des deux roues
Portée avec extraction télescopique : 745 à 1150 mm.

Accessoire adapté à :
DK20
DK20Q
DK13HLQ
DK20HLQ



FDK1 / FDK2



Rallonge - FDK1 (100 mm)
Pour le levage des véhicules à haute garde au sol

Accessoire adapté à :
DK20 / DK20Q
DK13HLQ / DK20HLQ

Rallonge - FDK2 (125 mm)
Pour le levage des véhicules à haute garde au sol

Accessoire adapté à :
DK40Q / DK60Q
DK100Q/DK120Q/DK50HLQ





CRIC HYDROPNEUMATIQUE PORTABLE

B25-2



Capacité: 25 / 10 t
Hauteur maxi: 235 / 320 mm

Cric portable - idéal pour les camionnettes de service, etc.

Très bas. Hauteur minimum de 160 mm seulement et poids minimum de 28 kg seulement

Conception pratique; aucun flexible, aucune poignée ni aucune soupape séparés

Facile à l'emploi avec le levier, la poignée de transport et la soupape de commande intégrés en une seule et même fonction

Piston à chromage dur pour une longue durée de vie

Soupape de sûreté intégrée pour empêcher toute surcharge

Dispositif d'homme mort pour une sécurité optimale lors de l'abaissement et au levage

Y compris 2 rallonges (50/100 mm)



B25-2

Capacité	25 / 10 t
Hauteur minimum	160 mm
Hauteur maximum	235 / 320 mm
Longueur, cadre	535 mm
Longueur, poignée	550 mm
Largeur	225 mm
Largeur avec roulettes	290 mm
Pression d'alimentation	9 - 12 bar
Consommation d'air minimum	350 l/min
Poids	28 kg

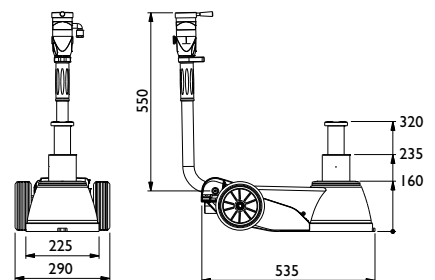



CRICS HYDROPNEUMATIQUES

25-I



Capacité: 25 t
Hauteur maxi: 345 mm

Cric hydropneumatique à un étage pour machines d'entrepreneur et camions

Hauteur minimum de 220 mm

Conçu pour une utilisation intensive et professionnelle dans des conditions rudes

Piston à chromage dur pour une longue durée de vie

Soupape de sûreté intégrée pour empêcher toute surcharge

Dispositif d'homme mort pour une sécurité optimale lors de l'abaissement et au levage

Le cric 25-I TH est doté d'une poignée télescopique, qui augmente sa portée sous le véhicule jusqu'à 2125 mm et permet une utilisation aisée en toute sécurité

Y compris 2 rallonges (50/100 mm)



25-IH



Capacité: 25 t
Hauteur maxi: 610 mm

Cric hydropneumatique à un étage pour machines agricoles et autres véhicules à haute garde au sol

Hauteur minimum de 360 mm

Grande hauteur maxi de 610 mm; avec la rehausse F250 (accessoire), hauteur maximum de 860 mm

Piston à chromage dur pour une longue durée de vie

Soupape de sûreté intégrée pour empêcher toute surcharge

Dispositif d'homme mort pour une sécurité optimale lors de l'abaissement et au levage

Le cric 25-IHTH est doté d'une poignée télescopique, qui augmente sa portée sous le véhicule jusqu'à 2170 mm

Y compris 2 rallonges (50/100 mm)



	25-I	25-IH
Capacité	25 t	25 t
Hauteur minimum	220 mm	360 mm
Hauteur maximum	345 mm	610 mm
Longueur, cadre	770 mm	820 mm
Longueur, poignée	1355 mm	1355 mm
Largeur	161 mm	230 mm
Largeur avec roulettes	305 mm	310 mm
Pression d'alimentation	9 - 12 bar	9 - 12 bar
Consommation d'air minimum	350 l/min	350 l/min
Poids	62 kg	71 kg

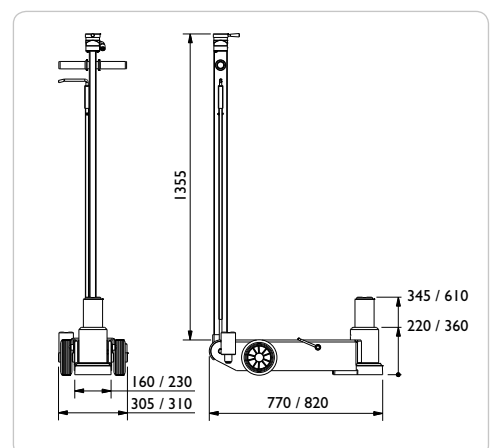



CRICS HYDROPNEUMATIQUES

25-2



Capacité: 25 / 10 t
Hauteur maxi: 275 / 380 mm

Cric hydropneumatique universel à deux étages pour bus et camions

Bas, hauteur minimum de 180 mm

Conçu pour une utilisation intensive et professionnelle dans des conditions rudes

Piston à chromage dur pour une longue durée de vie

Soupape de sûreté intégrée pour empêcher toute surcharge

Dispositif d'homme mort pour une sécurité optimale lors de l'abaissement et au levage

Le cric 25-2TH est doté d'une poignée télescopique, qui augmente sa portée sous le véhicule jusqu'à 2125 mm et permet une utilisation aisée en toute sécurité

Y compris 2 rallonges (50/100 mm)



50-2



Capacité: 50 / 25 t
Hauteur maxi: 340 / 450 mm

Cric hydropneumatique à deux étages pour bus et camions de grande taille

Hauteur minimum de 220 mm

Conçu pour une utilisation intensive et professionnelle dans des conditions rudes

Piston à chromage dur pour une longue durée de vie

Soupape de sûreté intégrée pour empêcher toute surcharge

Dispositif d'homme mort pour une sécurité optimale lors de l'abaissement et au levage

Le cric 50-2TH est doté d'une poignée télescopique, qui augmente sa portée sous le véhicule jusqu'à 2170 mm et permet une utilisation aisée en toute sécurité

Y compris 2 rallonges (50/100 mm)



	25-2	50-2
Capacité	25 / 10 t	50 / 25 t
Hauteur minimum	180 mm	220 mm
Hauteur maximum	275 / 380 mm	340 / 450 mm
Longueur, cadre	770 mm	810 mm
Longueur, poignée	1355 mm	1355 mm
Largeur	160 mm	200 mm
Largeur avec roulettes	305 mm	315 mm
Pression d'alimentation	9 - 12 bar	9 - 12 bar
Consommation d'air minimum	350 l/min	350 l/min
Poids	60 kg	80 kg

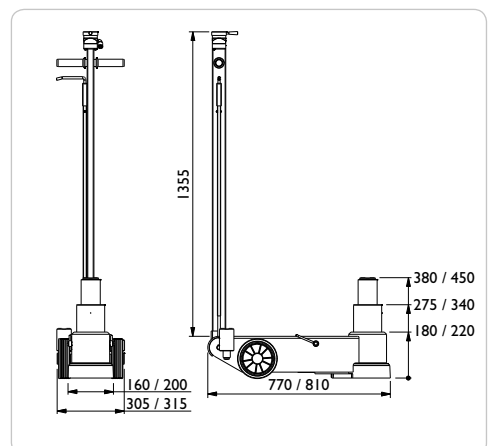



CRICS HYDROPNEUMATIQUES

50-3



Capacité: 50 / 25 / 10 t
Hauteur maxi: 210 / 265 / 335 mm

Cric hydropneumatique à trois étages pour les bus à chassis bas et autres véhicules à basse garde du sol

Très bas, hauteur mini de 150 mm et grande capacité de levage

Vérin télescopique pour une bonne hauteur de levée malgré la hauteur minimum

Soupape de sûreté intégrée pour empêcher toute surcharge

Dispositif d'homme mort pour une sécurité optimale lors de l'abaissement et au levage

Le cric 50-3TH est doté d'une poignée télescopique, qui augmente sa portée sous le véhicule jusqu'à 2165 mm et permet une utilisation conviviale en toute sécurité

Y compris 2 rallonges (50/100 mm)



50-3H



Capacité: 50 / 25 / 10 t
Hauteur maxi: 340 / 450 / 560 mm

Cric hydropneumatique à trois étages pour véhicules à très haute garde au sol

Hauteur mini de 220 mm et hauteur maxi de 560 mm

Conçu pour une utilisation intensive et professionnelle dans des conditions rudes

Piston à chromage dur pour une longue durée de vie

Soupape de sûreté intégrée

Dispositif d'homme mort pour une sécurité optimale

Le cric 50-3HTH est doté d'une poignée télescopique, qui augmente sa portée sous le véhicule jusqu'à 2165 mm et permet une utilisation aisée en toute sécurité

Utilisation de rallonges interdite pour des raisons de sécurité



	50-3	50-3H
Capacité	50 / 25 / 10 t	50 / 25 / 10 t
Hauteur minimum	150 mm	220 mm
Hauteur maximum	210 / 265 / 335 mm	340 / 450 / 560 mm
Longueur, cadre	810 mm	810 mm
Longueur, poignée	1355 mm	1355 mm
Largeur	200 mm	200 mm
Largeur avec roulettes	310 mm	310 mm
Pression d'alimentation	9 - 12 bar	9 - 12 bar
Consommation d'air minimum	350 l/min	350 l/min
Poids	67 kg	77 kg

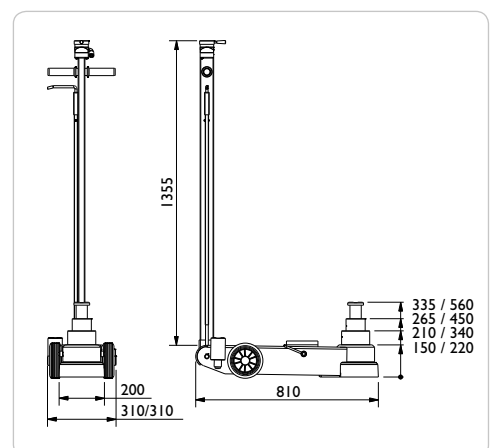



CRICS HYDROPNEUMATIQUES

65-I



Capacité: 65 t
Hauteur maxi: 380 mm

Cric hydropneumatique pour machines d'entrepreneur lourdes

Hauteur mini de 245 mm et capacité extrêmement élevée de 65 t

Conçu pour une utilisation intensive et professionnelle

Piston à chromage dur pour une longue durée de vie

Soupape de sûreté intégrée

Dispositif d'homme mort pour une sécurité optimale

Le cric 65-I TH est doté d'une poignée télescopique, qui augmente sa portée sous le véhicule jusqu'à 2180 mm et permet une utilisation aisée en toute sécurité

Y compris 2 rallonges (100/200 mm)

Roues pneumatiques de série



65-IH



Capacité: 65 t
Hauteur maxi: 725 mm

Cric hydropneumatique pour véhicules lourds à haute garde au sol

Hauteur mini de 425 mm et hauteur maxi de 725 mm; avec les rallonges, hauteur maxi de 1025 mm

Conçu pour une utilisation intensive et professionnelles

Piston à chromage dur pour une longue durée de vie

Soupape de sûreté intégrée

Dispositif d'homme mort pour une sécurité optimale

Le cric 65-I TH est doté d'une poignée télescopique, qui augmente sa portée sous le véhicule jusqu'à 2340 mm

Y compris 2 rallonges (100/200 mm)

Roues pneumatiques de série



	65-I	65-IH
Capacité	65 t	65 t
Hauteur minimum	245 mm	425 mm
Hauteur maximum	380 mm	725 mm
Longueur, cadre	825 mm	980 mm
Longueur, poignée	1355 mm	1355 mm
Largeur	200 mm	300 mm
Largeur avec roue	380 mm	380 mm
Pression d'alimentation	9 - 12 bar	9 - 12 bar
Consommation d'air minimum	350 l/min	350 l/min
Poids	95 kg	138 kg

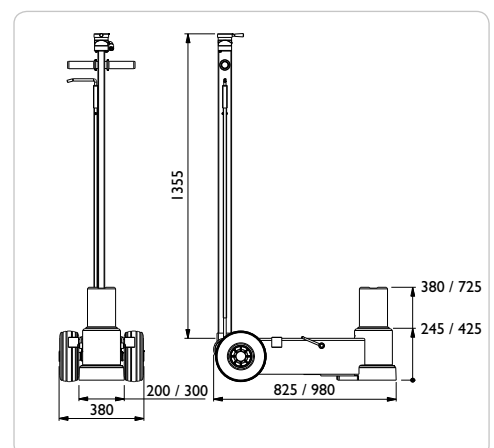



ACCESSOIRES - CRICS HYDROPNEUMATIQUES

SBB

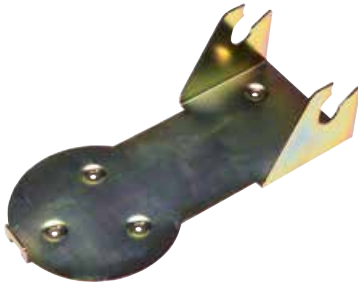

Protection de transport et suspension murale pour B25-2

Rangement en toute sécurité dans la camionnette de service, pour éviter les dégâts en cas de freinage brusque. Suspension murale pratique en atelier

Accessoire adapté à :
B25-2



F250



Rallonge

Accroît la hauteur maximum de 250 mm

Ne pas utiliser avec d'autres rallonges

Accessoire adapté à :
B25-2
25-1
25-1H
25-2
50-2
50-3



FW



Capacité: 10 t

Selle

Ø 145 mm

Convient pour les opérations de levée sous boulons, différentiel etc.

Accessoire adapté à :
B25-2
25-1
25-1H
25-2
50-2
50-3



FWI



Capacité: 10 t

Selle en V

Convient pour les opérations de levée sous différents essieux

Accessoire adapté à :
B25-2
25-1
25-1H
25-2
50-2
50-3





CRICS LOURDS

100-1L



Capacité de charge : 100 t
Hauteur maximale : 570 mm

150-1L



Capacité de charge : 150 t
Hauteur maximale : 570 mm

Cric lourd à faible garde au sol pour véhicules du secteur minier ou le secteur de la construction

Cric lourd à faible garde au sol pour véhicules du secteur minier ou pour véhicules de chantier

Hauteur min./max. 435/570 mm

Solide châssis en acier massif conçu pour résister à des conditions difficiles

Grandes roues en caoutchouc pour faciliter le placement sur des sols irréguliers

Conception innovante du châssis permettant la réparation et même le changement de roue sur place

Garde au sol élevée pour conduite en douceur sur les ornières et les terrains accidentés

Poignée ergonomique avec de nombreuses options de position

Le dispositif de l'homme mort offre une sécurité optimale lors de la montée et de descente

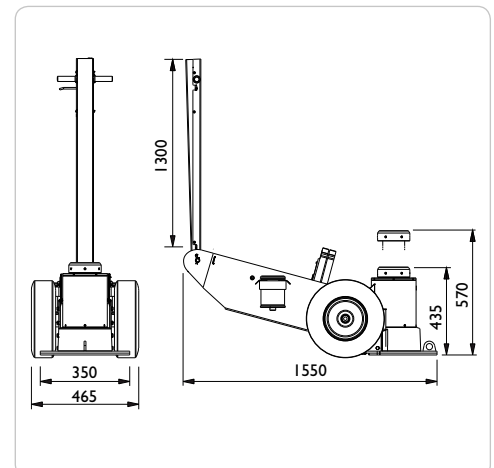

	100-1L	150-1L
Capacité de charge	100 t	150 t
Hauteur min.	435 mm	435 mm
Hauteur max.	570 mm	570 mm
Longueur du cadre	1550 mm	1550 mm
Longueur de la poignée	1300 mm	1300 mm
Largeur	350 mm	350 mm
Largeur avec roue	465 mm	465 mm
Pression d'alimentation	10 bar	10 bar
Consommation d'air	1200 l/min	1200 l/min
Poids	332 kg	332 kg
Garde au sol	40 mm	40 mm



CRICS LOURDS

100-I



Capacité de charge : 100 t
Hauteur maximale : 1100 mm

150-I



Capacité de charge : 150 t
Hauteur maximale : 1100 mm

Cric lourd pour le secteur minier ou le secteur de la construction

Hauteur min./max. 700/1100 mm

Châssis en acier massif conçu pour résister à des conditions difficiles

Grandes roues en caoutchouc pour faciliter le placement sur des sols irréguliers

Conception innovante du châssis permettant la réparation et même le changement de roue sur place

Garde au sol élevée pour conduite en douceur sur les ornières et les terrains accidentés

Poignée ergonomique avec de nombreuses options de position

Le dispositif de l'homme mort offre une sécurité optimale lors de la montée et de descente



	100-I	150-I
Capacité de charge	100 t	150 t
Hauteur min.	700 mm	700 mm
Hauteur max.	1100 mm	1100 mm
Longueur du cadre	1675 mm	1675 mm
Longueur de la poignée	1300 mm	1300 mm
Largeur	570 mm	570 mm
Largeur avec roue	685 mm	685 mm
Pression d'alimentation	10 bar	10 bar
Consommation d'air	1200 l/min	1200 l/min
Poids	476 kg	476 kg
Garde au sol	65 mm	65 mm

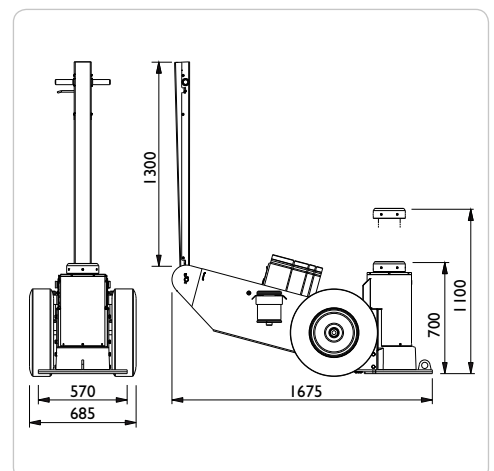



CRICS LOURDS

100-1H



Capacité de charge : 100 t
Hauteur maximale : 1600 mm

150-1H



Capacité de charge : 150 t
Hauteur maximale : 1600 mm

Cric lourd avec garde au sol élevée pour les véhicules du secteur minier ou le secteur de la construction

Hauteur min./max. 950/1600 mm

Solide châssis en acier massif conçu pour résister dans des environnements difficiles

Grandes roues en caoutchouc pour faciliter le placement sur des sols irréguliers

Conception innovante du châssis permettant la réparation et même le changement de roue sur place

Garde au sol élevée pour conduite en douceur sur les ornières et les terrains accidentés

Poignée ergonomique avec de nombreuses options de position

Le dispositif de l'homme mort offre une sécurité optimale lors de la montée et de descente

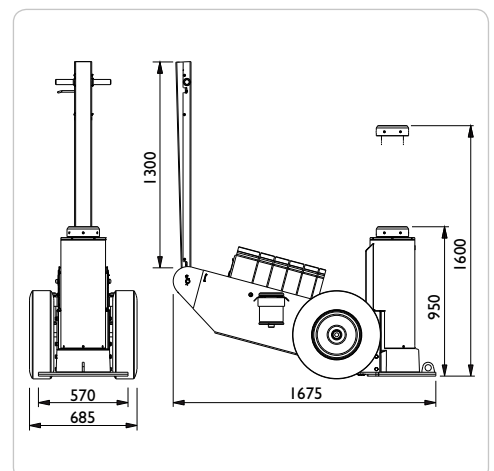

	100-1H	150-1H
Capacité de charge	100 t	150 t
Hauteur min.	950 mm	950 mm
Hauteur max.	1600 mm	1600 mm
Longueur du cadre	1675 mm	1675 mm
Longueur de la poignée	1300 mm	1300 mm
Largeur	570 mm	570 mm
Largeur avec roue	685 mm	685 mm
Pression d'alimentation	10 bar	10 bar
Consommation d'air	1200 l/min	1200 l/min
Poids	546 kg	546 kg
Garde au sol	65 mm	65 mm



ACCESSOIRES SUPPLÉMENTAIRES - CRICS LOURDS

FHD100 / FHD200



Extension - FHD100

Augmente la hauteur de levage de 100 mm

Extension - FHD200

Augmente la hauteur de levage de 200 mm

Adaptée à :
Tous les modèles



HHD



Support pour extensions

Pour le rangement des extensions sur le côté du cric

Adapté à :
Tous les modèles



SB65 / SB100 / SB150



Anneau de sécurité - SB65

hauteur 65 mm.

Adaptée à : Tous les modèles

Anneau de sécurité - SB100

hauteur 100 mm.

Adaptée à : 100-I / 150-I
100-IH / 150-IH

Anneau de sécurité - SB150

hauteur 150 mm.

Adaptée à : 100-I / 150-I
100-IH / 150-IH



BHD



Support pour anneaux de sécurité

Pour le rangement des anneaux de sécurité sur le cric

Adapté à :
Tous les modèles





TRAVERSES DE LEVAGE

SD20L / SD26L



Capacité: 2,0 / 2,6 t
Longueur de course: 250 mm

Traverse de levage hydraulique à main pour voitures et camionnettes

Levée rapide et efficace grâce à la pompe manuelle à double effet
Hauteur basse de 180 mm et conception fine pour les véhicules à basse garde du sol

Grande portée adaptable : la distance entre les points de levage peut être réglée jusqu'à 1610 mm

Système de suspension unique à hauteur réglable - convient pour tous les types d'élevateur et de fosse

Commande à deux mains avec dispositif d'homme mort, arrêt de sécurité mécanique et soupape de surpression pour une sécurité maximale



SD20PHL / SD26PHL



Capacité: 2,0 / 2,6 t
Longueur de course: 250 mm

Traverse de levage hydropneumatique pour voitures et camionnettes

Levée rapide et efficace grâce à la pompe puissante et silencieuse
Hauteur basse de 180 mm et conception fine pour les véhicules à basse garde du sol

Grande portée adaptable : la distance entre les points de levage peut être réglée jusqu'à 1610 mm

Système de suspension unique à hauteur réglable - convient pour tous les types d'élevateur et de fosse

Commande à deux mains avec dispositif d'homme mort, arrêt de sécurité mécanique et soupape de surpression pour une sécurité maximale



	SD20L	SD26L	SD20PHL	SD26PHL
Capacité	2,0 t	2,6 t	2,0 t	2,6 t
Longueur de course	250 mm	250 mm	250 mm	250 mm
Hauteur minimum	180 mm	180 mm	180 mm	180 mm
Bras (télescopique)	780 - 1610 mm	780 - 1610 mm	780 - 1610 mm	780 - 1610 mm
Largeur (sans suspension)	780 - 1180 mm	780 - 1180 mm	780 - 1180 mm	780 - 1180 mm
Cadre de levage (hauteur)	120 mm	120 mm	120 mm	120 mm
Cadre de levage (largeur)	250 mm	250 mm	250 mm	250 mm
Pression d'alimentation			8,5 - 12 bar	8,5 - 12 bar
Consommation d'air mini			350 l/min	350 l/min
Poids (sans suspension)	105 kg	105 kg	110 kg	110 kg

- Y compris 3 jeux de rallonges (10/40/85 mm) et coussin en caoutchouc
- Demandez la liste/complétez le plan de mesure page 64/65

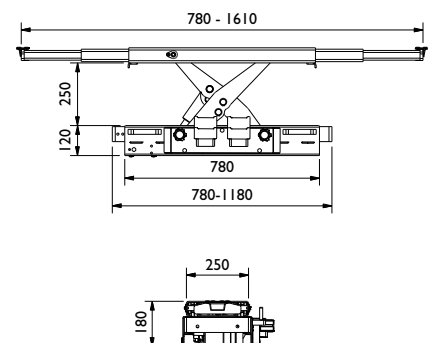



TRAVERSES DE LEVAGE

SD20PHL-A / SD26PHL-A



Capacité: 2,0 / 2,6 t
Longueur de course: 250 mm

**Traverse de levage
hydropneumatique
automatique pour les centres
de contrôle technique et les
ateliers exigeant de nombreuses
opérations de levée**

Commande individuelle des bras de levée à l'aide de manettes pour éviter de mauvaises positions de travail et réduire la durée des opérations

Activation par télécommande de la fonction d'abaissement et de la rétraction des bras de levage en position de départ

Possibilité de monter la télécommande à proximité du panneau de commande de l'élevateur

Système de suspension unique à hauteur réglable



	SD20PHL-A	SD26PHL-A
Capacité	2,0 t	2,6 t
Longueur de course	250 mm	250 mm
Hauteur minimum	200 mm	200 mm
Bras (télescopique)	780 - 1500 mm	780 - 1500 mm
Largeur (sans suspension)	780 - 1180 mm	780 - 1180 mm
Bras de levage (hauteur)	120 mm	120 mm
Cadre de levage (largeur)	250 mm	250 mm
Pression d'alimentation	8,5 - 12 bar	8,5 - 12 bar
Consommation d'air minimum	350 l/min	350 l/min
Poids (sans suspension)	120 kg	120 kg

• Y compris 3 jeux de rallonges (10/40/85 mm) et coussin en caoutchouc

• Demandez la liste/complétez le plan de mesure page 64/65

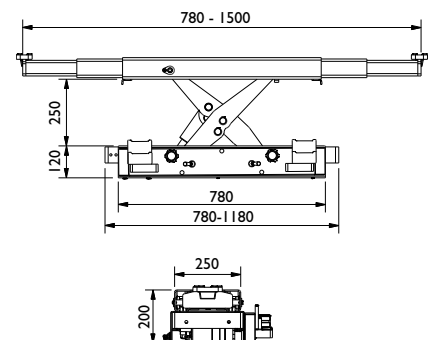



TRAVERSES DE LEVAGE

SD32PHL



Capacité: 3,2 t
Longueur de course: 250 mm

Traverse de levage hydropneumatique pour voitures, véhicules utilitaires et camions

Conception solide et robuste,
idéale pour la levée de véhicules
lourds

Hauteur basse de 230 mm
seulement

Grande portée adaptable : la
distance entre les points de levage
peut être réglée jusqu'à 1610 mm

Système de suspension unique à
hauteur réglable - convient pour tous
les types d'élevateur et de fosse

Commande à deux mains avec
dispositif d'homme mort, arrêt de
sécurité mécanique et soupape
de surpression pour une sécurité
maximale

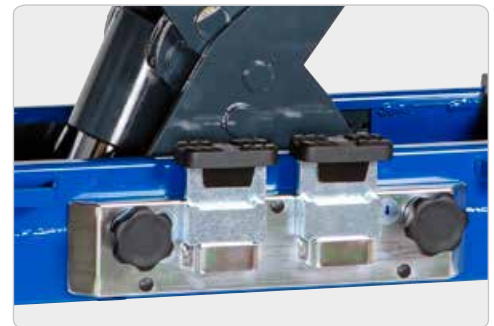

SD40PHL



Capacité: 4,0 t
Longueur de course: 250 mm

Traverse de levage hydropneumatique pour voitures, véhicules utilitaires et camions

Conception solide et robuste,
idéale pour la levée de véhicules
lourds

Hauteur basse de 230 mm
seulement

Grande portée adaptable : la
distance entre les points de levage
peut être réglée jusqu'à 1500 mm

Système de suspension unique à
hauteur réglable - convient pour tous
les types d'élevateur et de fosse

Commande à deux mains avec
dispositif d'homme mort, arrêt de
sécurité mécanique et soupape
de surpression pour une sécurité
maximale



	SD32PHL	SD40PHL
Capacité	3,2 t	4,0 t
Longueur de course	250 mm	250 mm
Hauteur minimum	230 mm	230 mm
Bras (télescopique)	780 - 1610 mm	780 - 1500 mm
Largeur (sans suspension)	780 - 1220 mm	780 - 1220 mm
Cadre de levage (hauteur)	160 mm	160 mm
Cadre de levage (largeur)	345 mm	345 mm
Pression d'alimentation	8,5 - 12 bar	8,5 - 12 bar
Consommation d'air minimum	350 l/min	350 l/min
Poids (sans suspension)	175 kg	175 kg

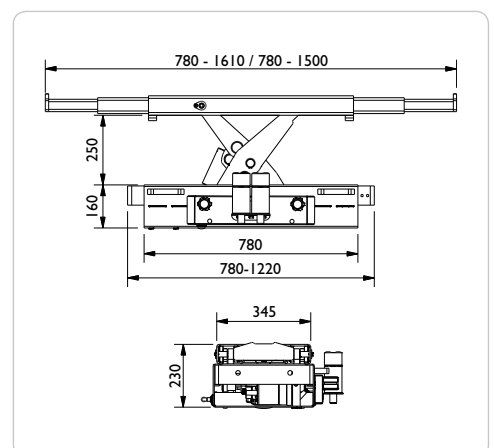

- SD32PHL: Y compris 3 jeux de rallonges (10/40/85 mm) et coussin en caoutchouc
- SD40PHL: Y compris deux jeux de rallonges (50/100 mm)
- Demandez la liste/complétez le plan de mesure page 64/65



ACCESSOIRES - TRAVERSES DE LEVAGE

HSD / HSD-A



Kit de raccordement à air - HSD

Pour le montage de la traverse de levage

Accessoire adapté à:
SD20PHL & SD26PHL
SD32PHL & SD40PHL

HSD-A

Pour le montage de la traverse de levage automatique

Accessoire adapté à:
SD20PHL-A & SD26PHL-A



FSD I



Rallonges

Accroît la hauteur de levée de 130 mm (commander par deux)

Accessoire adapté à :
SD20L
SD26L
SD20PHL
SD26PHL
SD32PHL
SD20PHL-A
SD26PHL-A

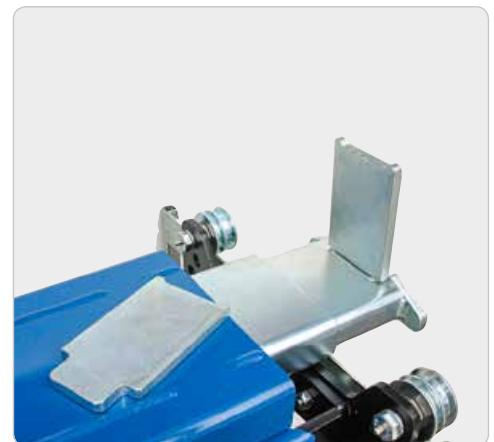

FSD2 / FSD3



Coussin de levage - FSD2

Pour protéger le châssis du véhicule (40 mm)
(commander par deux)

Accessoire adapté à :
tous les traverses de levage

Coussin de levage - FSD3

Pour protéger le châssis du véhicule (80 mm)
(commander par deux)

Accessoire adapté à :
tous les traverses de levage



FSD5



Capacité: 2,0 t

Selle de levage à colonne

Accroît la hauteur de levée de 106 à 235 mm.
(commander par deux)

Accessoire adapté à :
SD20L
SD26L
SD20PHL
SD26PHL
SD20PHL-A
SD26PHL-A





ACCESSOIRES - TRAVERSES DE LEVAGE

FSD6 / FSD7



Capacité: 2,0 t

Selle réglable - FSD6

Accroît la hauteur de levée de 32 à 92 mm (commander par deux)

Rallonge - FSD7

Rallonge pour FSD6
Accroît la hauteur de levée de 60 mm supplémentaires (commander par deux)

Accessoire adapté à :
SD20L / SD26L
SD20PHL / SD26PHL
SD32PHL



GSI



Coussin en caoutchouc

À utiliser avec FSD5 et FSD6. Pour protéger le châssis du véhicule (commander par deux)

Accessoire adapté à :
FSD5
FSD6



GS2



Coussin en caoutchouc

Coussin en caoutchouc pour rehausse de 10 mm (commander par deux)

Accessoire adapté à :
SD20L
SD26L
SD20PHL
SD26PHL
SD32PHL
SD20PHL-A
SD26PHL-A



FW / FWI



Selle - FW

Convient pour les opérations de levée sous boulons, différentiel etc. (Ø 145 mm) (commander par deux)

Selle en V - FWI

Selle en V pour les opérations de levée sous différents essieux (commander par deux)

Accessoire adapté à :
SD40PHL





TRAVERSES DE LEVAGE POUR ÉLÉVATEURS

FL60-I / FLI20-I
FLI60-I / FL200-I



Capacité: 6 / 12 / 16 / 20 t
Longueur de course: 200 mm

Traverse de levage PL hydro-pneumatique à vérin unique

Circuit hydropneumatique précis à déplacement rapide

Conception simple et moderne avec le panneau de commande situé à une hauteur de travail ergonomiquement correcte

Convient pour tous les types d'élevateur grâce à son cadre réglable¹

Aisé et réglable en hauteur - possibilité d'ajuster la hauteur par rapport aux rampes de l'élevateur selon les besoins

Vérin de levée à glissement latéral

Dispositif d'homme mort et soupape de surpression

Y compris une rallonge (100 mm)

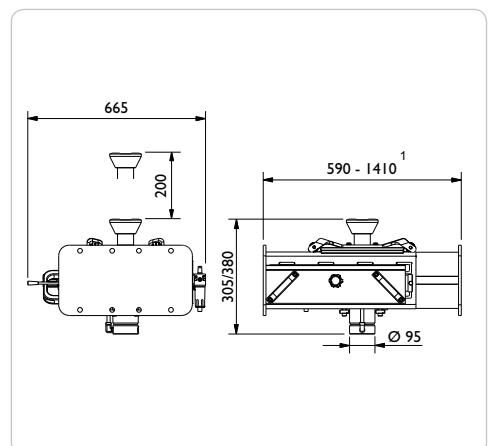

	FL60-I	FLI20-I	FLI60-I	FL200-I
Capacité	6 t	12 t	16 t	20 t
Longueur de course	200 mm	200 mm	200 mm	200 mm
Hauteur minimum	305 mm	380 mm	380 mm	380 mm
Hauteur maximum	505 mm	580 mm	580 mm	580 mm
Largeur ¹	590-1410 mm	590-1410 mm	590-1410 mm	590-1410 mm
Profondeur	665 mm	665 mm	665 mm	665 mm
Pression d'alimentation	8 - 12 bar	8 - 12 bar	8 - 12 bar	8 - 12 bar
Consommation d'air mini	350 l/min	350 l/min	350 l/min	350 l/min
Poids	200 kg	200 kg	200 kg	200 kg

¹ Largeurs de cadre : 590-890 mm / 850-1150 mm / 1110-1410 mm



TRAVERSES DE LEVAGE POUR ÉLÉVATEURS

**FL60-2 / FL120-2
FLI60-2 / FL200-2**



Capacité: 6 / 12 / 16 / 20 t
Longueur de course: 200 mm

Traverse de levage PL hydro-pneumatique à deux vérins

Deux vérins de levée à commande individuelle et à glissement latéral

Circuit hydropneumatique précis à déplacement rapide

Conception simple et moderne avec le panneau de commande situé à une hauteur de travail ergonomiquement correcte

Convient pour tous les types d'élevateur grâce à son cadre réglable¹

Possibilité d'ajuster la hauteur par rapport aux rampes de l'élevateur selon les besoins

Dispositif d'homme mort et soupape de surpression

Y compris deux rallonges (100 mm)

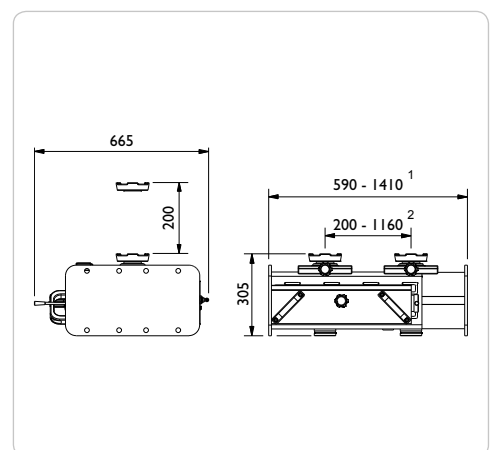

	FL60-2	FL120-2	FLI60-2	FL200-2
Capacité	6 t	12 t	16 t	20 t
Longueur de course	200 mm	200 mm	200 mm	200 mm
Hauteur minimum	305 mm	305 mm	305 mm	305 mm
Hauteur maximum	505 mm	505 mm	505 mm	505 mm
Largeur ¹	590-1410 mm	590-1410 mm	590-1410 mm	590-1410 mm
Profondeur	665 mm	665 mm	665 mm	665 mm
Points de levage ²	200-1160 mm	200-1160 mm	200-1160 mm	200-1160 mm
Pression d'alimentation	8 - 12 bar	8 - 12 bar	8 - 12 bar	8 - 12 bar
Consommation d'air mini	350 l/min	350 l/min	350 l/min	350 l/min
Poids	202 kg	202 kg	202 kg	202 kg

¹ Largeurs de cadre: 590-890 mm / 850-1150 mm / 1110-1410 mm

² Distance entre les points de levage: 200-640 mm / 200-990 mm / 200-1160 mm

- La capacité de la traverse de levage ne doit pas dépasser 0,66 x la capacité de l'élevateur

- Lors de votre commande, veuillez toujours à compléter le plan de mesure (page 64)



CRICS DE FOSSE

GD100-I / GD150-I / GD200-I



Capacité: 10 / 15 / 20 t
Longueur de course: 800 mm

Vérin bord de fosse hydropneumatique standard à vérin unique

Circuit hydropneumatique précis à déplacement rapide

Conception simple et moderne avec le panneau de commande situé à une hauteur de travail ergonomiquement correcte

Convient pour tous les types de fosse grâce à son cadre réglable¹

Aisé et réglable en hauteur - possibilité d'ajuster la hauteur de la selle de levage par rapport au sol selon les besoins

Vérin de levée à glissement latéral, avec paliers à billes à ressort

Vaste gamme d'accessoires : traverse, selle de soutien, traverse de soutien, etc.

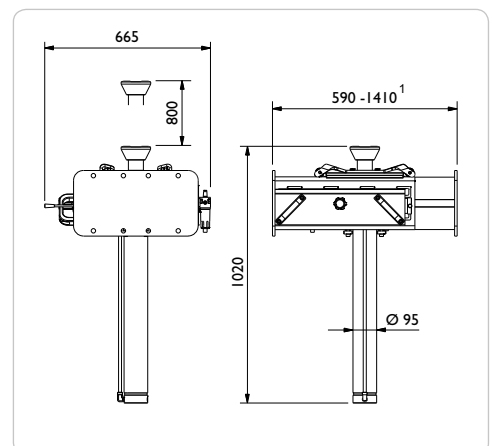

	GD100-I	GD150-I	GD200-I
Capacité	10 t	15 t	20 t
Longueur de course	800 mm	800 mm	800 mm
Hauteur minimum	1020 mm	1020 mm	1020 mm
Hauteur maximum	1820 mm	1820 mm	1820 mm
Largeur ¹	590-1410 mm	590-1410 mm	590-1410 mm
Profondeur	665 mm	665 mm	665 mm
Pression d'alimentation	8 - 12 bar	8 - 12 bar	8 - 12 bar
Consommation d'air mini	350 l/min	350 l/min	350 l/min
Poids	220 kg	220 kg	220 kg

¹ Largeurs de cadre : 590-890 mm / 850-1150 mm / 1110-1410 mm



CRICS DE FOSSE

GD100-2 / GD150-2 / GD200-2



Capacité: 10 / 15 / 20 t
Longueur de course: 420 mm

Vérin bord de fosse hydro-pneumatique à deux vérins

Deux vérins de levée à commande individuelle pour une levée équilibrée en toute sécurité

Circuit aérohydraulique précis à déplacement rapide

Conception simple et moderne avec le panneau de commande situé à une hauteur de travail ergonomiquement correcte

Vérin de levée à glissement latéral

Convient pour tous les types de fosse grâce à son cadre réglable¹

Possibilité d'ajuster la hauteur de la selle de levage par rapport au sol selon les besoins

Vaste gamme d'accessoires : traverse, traverse de soutien, etc.

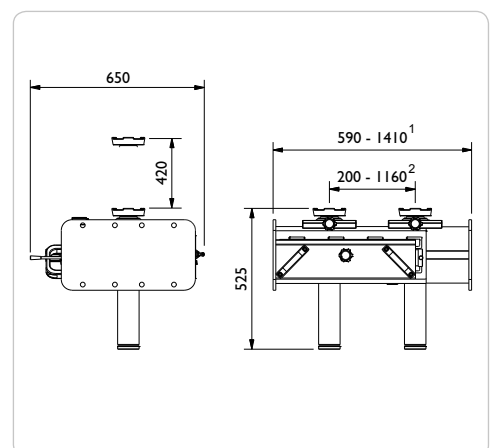

	GD100-2	GD150-2	GD200-2
Capacité	10 t	15 t	20 t
Longueur de course	420 mm	420 mm	420 mm
Hauteur minimum	525 mm	525 mm	525 mm
Hauteur maximum	945 mm	945 mm	945 mm
Largeur ¹	590-1410 mm	590-1410 mm	590-1410 mm
Profondeur	649 mm	649 mm	649 mm
Points de levage ²	200-1160 mm	200-1160 mm	200-1160 mm
Pression d'alimentation	8 - 12 bar	8 - 12 bar	8 - 12 bar
Consommation d'air mini	350 l/min	350 l/min	350 l/min
Poids	220 kg	220 kg	220 kg

¹ Largeurs de cadre : 590-890 mm / 850-1150 mm / 1110-1410 mm

² Distance entre les points de levage: 200-640 mm / 200-990 mm / 200-1160 mm

- Y compris deux rallonges (100 mm)

- Lors de votre commande, veuillez toujours à compléter le plan de mesure (page 65)



CRICS DE FOSSE

GDT150-I



Capacité de charge : 15/15 t
 Longueur de course : 1280 mm

Vérin bord de fosse téléscopique hydropneumatique

La conception abaissée offre deux fois plus de possibilités d'utilisation qu'avec un vérin de fosse standard.

Conception basse avec une longueur de course longue

Unité hydropneumatique rapide et précise à déplacement rapide

Conception simple et moderne

Avec panneau de commande ergonomique à bonne hauteur de travail

Adapté à toutes les fosses en raison de son cadre réglable

Vérin de levage à glissement latéral – se verrouille à 800 kg

Dispositif de l'homme mort et soupape de sécurité pour une sécurité optimale

Lors de la commande, veuillez toujours remplir le schéma coté (page 65)

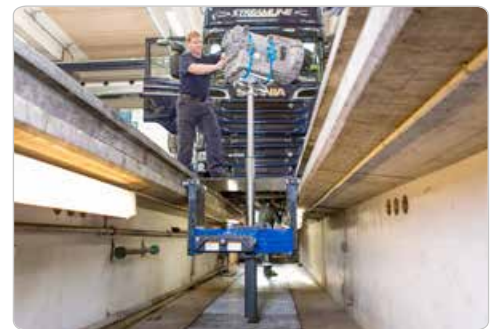

GDT150-I

Capacité de charge	15/15 t
Longueur de course	1280 mm
Hauteur min.	900 mm
Hauteur max.	2180 mm
Largeur ¹	725-1410 mm
Profondeur	735 mm
Pression d'alimentation	8 - 12 bar
Consommation d'air min.	350 l/min
Poids	250 kg

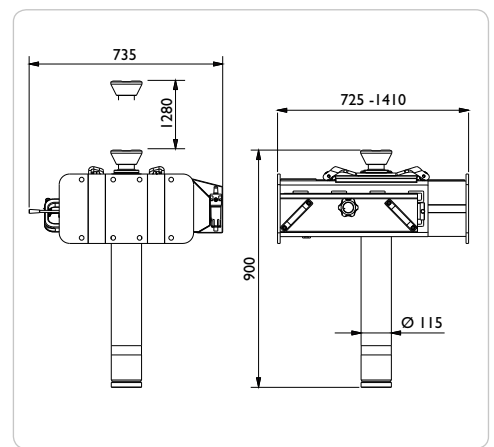

¹ Largeurs de cadre : 725-890 mm / 850-1150 mm / 1110-1410 mm



CRICS DE FOSSE

GGDI 150F



Capacité: 15 / 15 t
Longueur de course: 1285 mm

Cric de fond de fosse hydropneumatique à vérin télescopique

Cric de fosse flexible pouvant être utilisé à la fois dans les fosses et sous les ponts élévateurs

Convient pour toutes les opérations de levage ordinaires

Idéal pour le démontage et remontage des boîtes de vitesses

Pompe à pied manuelle intégrée pour un réglage facile et précis

Circuit hydropneumatique rapide et précis grâce au déplacement du piston à vitesse élevée

Le support de roues à ressort évite les mouvements accidentels lors du levage de charges de plus de 800 kg

Dispositif d'homme mort et soupape de surpression

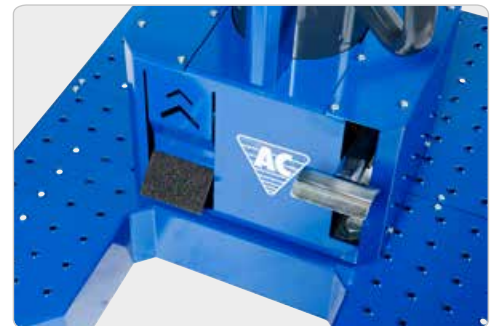

GGDI 150F

Capacité	15 / 15 t
Course	1285 mm
Hauteur minimum	920 mm
Hauteur maximum	2205 mm
Largeur de base	845 mm
Profondeur de base	1005 mm
Diamètre du vérin	Ø 60 mm
Pression d'alimentation	8,5 - 12 bar
Consommation d'air minimum	350 l/min
Poids	220 kg

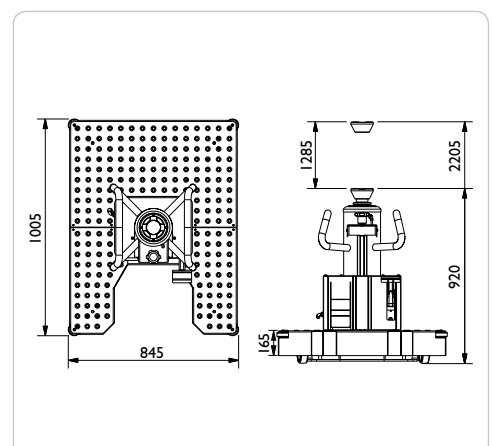



CRICS DE FOSSE

GGDI50U



Capacité: 15 / 15 t
Longueur de course: 1285 mm

Cric de fond de fosse hydropneumatique à vérin à déplacement latéral télescopique

Cric de fosse flexible pouvant être utilisé dans la fosse et sous un pont élévateur

Le vérin à déplacement latéral assure une grande portée sous le véhicule et permet au mécanicien de se déplacer librement dans la fosse

Idéal pour le démontage et remontage des boîtes de vitesses grâce au vérin télescopique

Pompe à pied manuelle intégrée pour un réglage facile et précis

Circuit hydropneumatique rapide et précis avec déplacement du piston à vitesse élevée vers le haut et le bas

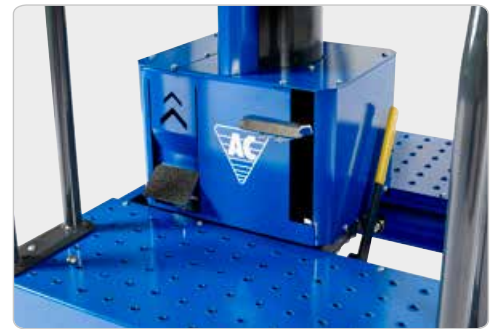

GGDI50U

Capacité	15 / 15 t
Longueur de course	1285 mm
Hauteur minimum	920 mm
Hauteur maximum	2205 mm
Vérin à déplacement latéral	250 mm
Largeur / Profondeur de base	845 / 1075 mm
Diamètre du vérin	Ø 60 mm
Pression d'alimentation	8,5 - 12 bar
Consommation d'air minimum	350 l/min
Poids	250 kg

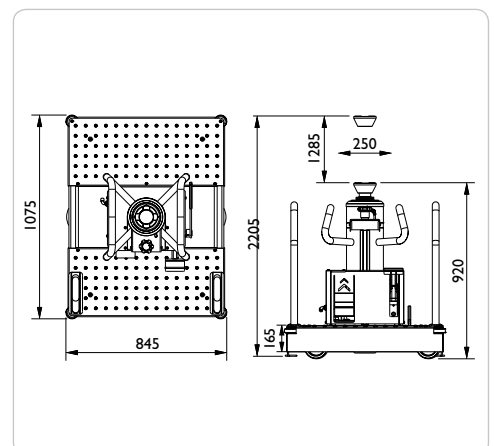



CRICS DE FOSSE

GGDI 50S



Capacité: 15 / 15 t
Longueur de course: 1285 mm

Cric de fond de fosse sur rails. Conception mince et compacte avec vérin à déplacement latéral

Le vérin à déplacement latéral assure une grande portée sous le véhicule et permet au mécanicien de se déplacer librement dans la fosse

Roues du pied équipées de roulements pour une manœuvrabilité optimale

Idéal pour le démontage et remontage des boîtes de vitesses grâce au vérin télescopique

Circuit hydropneumatique rapide et précis avec déplacement du piston à vitesse élevée vers le haut et le bas

Pompe à pied manuelle intégrée pour un réglage facile et précis

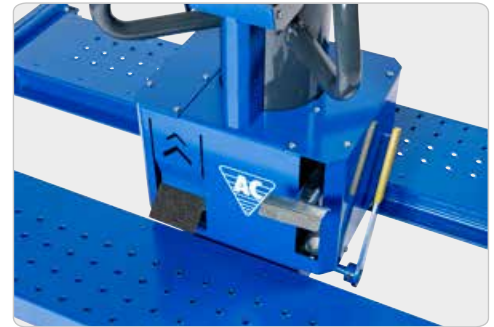

GGDI 50S

Capacité	15 / 15 t
Course	1285 mm
Hauteur minimum	905 mm
Hauteur maximum	2190 mm
Largeur de base	Selon la largeur de la fosse
Profondeur de base	940 mm
Diamètre du vérin	Ø 60 mm
Pression d'alimentation	8,5 - 12 bar
Consommation d'air minimum	350 l/min
Poids	285 kg

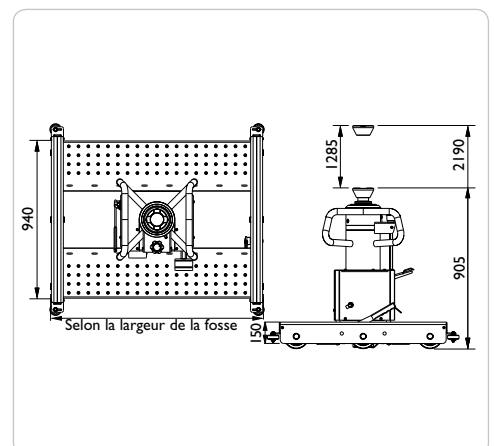

- Imperatif que la fond de la fosse est construite avec des rails (100x100x10 mm)
- Lors de votre commande, veuillez toujours à compléter le plan de mesure (page 65)



ACCESSOIRES - CRICS DE FOSSE / TRAVERSES DE LEVAGE

AB

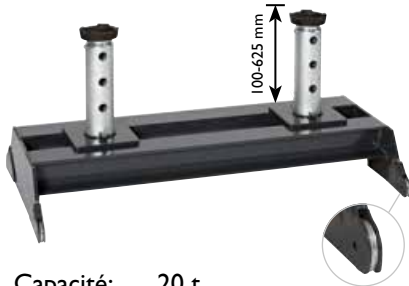

Capacité: 20 t

Traverse de soutien

Pour un support sûr et stable du véhicule

Le cadre ouvert permet une mobilité optimale du vérin à déplacement latéral

Roulettes à ressorts à lames pour faciliter le transport le long de la fosse

Peut s'utiliser avec différentes rallonges et semelles

Lors de votre commande, veuillez toujours à compléter le plan de mesure (page 65)



ABT



Capacité: 15 t

Traverse de soutien télescopique

Traverse de soutien flexible pouvant s'utiliser dans différentes fosses grâce à sa largeur réglable

Ouverture au centre pour une flexibilité maximale lors de la manœuvre du cric

Roulettes à ressorts à lames pour faciliter le transport le long de la fosse

Peut s'utiliser avec différentes rallonges et semelles

Lors de votre commande, veuillez toujours à compléter le plan de mesure (page 65)



S200



Capacité: 20 t

Support intégré

Fixation mécanique de la charge pour empêcher tout abaissement accidentel

Réglable sur six positions

Accroît la hauteur minimum de 65 mm

Accessoire adapté à :
GD100-I / GD150-I / GD200-I



AS3



Capacité: 1 t
Dimensions: 540x385x110 mm

Selle de soutien

Peut être inclinée d'environ 10 degrés pour un démontage et un remontage précis des boîtes de vitesses

Construction très basse pour une multitude d'applications

Y compris deux colliers de serrage et 4 amortisseurs en caoutchouc aimantés

Poids : 24 kg

Accessoire adapté à :
GGD et GD-I





ACCESSOIRES - CRICS DE FOSSE / TRAVERSES DE LEVAGE

T4-1 / T4-2



Capacité: 20 t
Longueur: 920 mm

Traverse

Utilisée dans les cas où les essieux ou le différentiel du véhicule doivent être en libre suspension

Plus grande sécurité - répartition de la charge sur 2 points de levage

Peut être utilisée avec différentes rallonges: FG100, FG200, FW2, US

T4-1 Accroît la hauteur mini de 100 mm
T4-2 Accroît la hauteur mini de 145 mm

Accessoire adapté à :
tous les modèles ÷ FLxx-I



T5-1 / T5-2



Capacité: 11,5-15 t
Longueur: 1060-1635 mm

Traverse ajustable et conviviale à grande portée

Utilisée dans les cas où les essieux ou le différentiel du véhicule doivent être en libre suspension

Plus grande sécurité - répartition de la charge sur 2 points de levage

Peut être utilisée avec différentes rallonges: FG100, FG200, FW2, US

T5-1 Accroît la hauteur mini de 95 mm
T5-2 Accroît la hauteur mini de 140 mm

Accessoire adapté à :
tous les modèles ÷ FLxx-I



T6-1 / T6-2



Capacité: 13 t
Longueur: 850-1350 mm

Traverse

Ergonomie et économies de temps - la solution idéale pour les centres de contrôle technique

La manette permet de régler les points de levée rapidement et aisément depuis la fosse.

Peut être utilisée avec différentes rallonges: FG100, FG200, FW2, US

T6-1 Accroît la hauteur mini de 55 mm
T6-2 Accroît la hauteur mini de 90 mm

Accessoire adapté à :
tous les modèles ÷ FLxx-I



LB



Capacité: 20 t

Assiette de liaison

Raccorde deux vérins de levage et concentre la capacité de l'élévateur sur un seul point

Accessoire adapté à :
FL60-2 / FL120-2
FL160-2 / FL200-2
GD100-2 / GD150-2 / GD200-2





ACCESSOIRES - CRICS DE FOSSE / TRAVERSES DE LEVAGE

FLTR



Chariot

Chariot pratique - utilisé pour le démontage et le montage des traverses de levée sur les élévateurs

Doté de roues pivotantes pour une maniabilité optimale

Accessoire adapté à :
FL60-1 / FL120-1
FL160-1 / FL200-1
FL60-2 / FL120-2
FL160-2 / FL200-2



FW2 / US

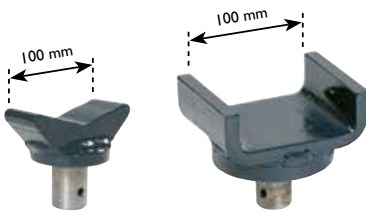

Capacité: 10 t

Selle en V - FW2

Convient pour les opérations de levée sous différents essieux

Selle en U - US

Convient pour les opérations de levée sous différents profils carrés

Accessoire adapté à :
tous les modèles



FG100 / FG200



Capacité: 10 t

Rallonge - FG100

Accroît la hauteur de levage de 100 mm

Rallonge - FG200

Accroît la hauteur de levage de 200 mm

Accessoire adapté à :

FL60-2 / FL120-2
FL160-2 / FL200-2
GD100-1 / GD150-1 / GD200-1
GD100-2 / GD150-2 / GD200-2



VBI / VB2



Fixation murale - VBI

Fixation murale robuste pouvant accueillir rallonges et selles (4 pièces)

Fixation murale - VB2

Fixation murale robuste pouvant accueillir rallonges et selles (8 pièces)





GRUES D'ATELIER REPLIABLES

WJN5 / WJN10



Capacité: 0,55 / 1,10 t

Grue d'atelier hydraulique pour les garages et les camionnettes de service

Repliable en quelques secondes pour un rangement rapide et aisé. Encombrement minimal sur le sol de l'atelier lorsque la grue est repliée

Bras d'extraction à grande capacité de levée, même en position extrême

Tige de piston et piston de pompe à chromage dur pour une longue durée de vie

Soupape de sûreté intégrée pour empêcher toute surcharge

Roues arrière pivotantes à 360° pour garantir la maniabilité de la grue, même à charge pleine

Crochet pivotant à 360°

Dispositif d'homme mort à main



WJN5EUR / WJN10EUR



Capacité: 0,55 / 1,10 t

Grue d'atelier hydraulique à pieds parallèles pour palettes

Repliable en quelques secondes pour un rangement rapide et aisé. Encombrement minimal sur le sol de l'atelier lorsque la grue est repliée

Bras d'extraction à grande capacité de levée, même en position extrême

Tige de piston et piston de pompe à chromage dur pour une longue durée de vie

Soupape de sûreté intégrée pour empêcher toute surcharge

Roues arrière pivotantes à 360° pour garantir la maniabilité de la grue, même à charge pleine

Crochet pivotant à 360°

Dispositif d'homme mort à main



*	pos. 1	pos. 2	pos. 3	pos. 4	pos. 5
WJN5	550	500	450	400	350
WJN5EUR	550	500	450	400	350
WJN10	1100	1000	900	800	700
WJN10EUR	1100	1000	900	800	700

WJN5

WJN10

WJN5EUR

WJN10EUR

	WJN5	WJN10	WJN5EUR	WJN10EUR
Capacité	0,55 t	1,10 t	0,55 t	1,10 t
Hauteur de levage	2020 - 2340 mm	2020 - 2340 mm	2020 - 2340 mm	2020 - 2340 mm
Bras d'extraction	955 - 1375 mm	955 - 1375 mm	955 - 1375 mm	955 - 1375 mm
Hauteur du cadre	125 mm	125 mm	125 mm	125 mm
Longueur du cadre	1420 mm	1420 mm	1420 mm	1420 mm
Hauteur	1520 mm	1520 mm	1520 mm	1520 mm
Largeur intérieure	955 mm	985 mm	975 mm	1015 mm
Largeur du cadre	1080 mm	1110 mm	1100 mm	1140 mm
Poids	75 kg	95kg	75 kg	95 kg

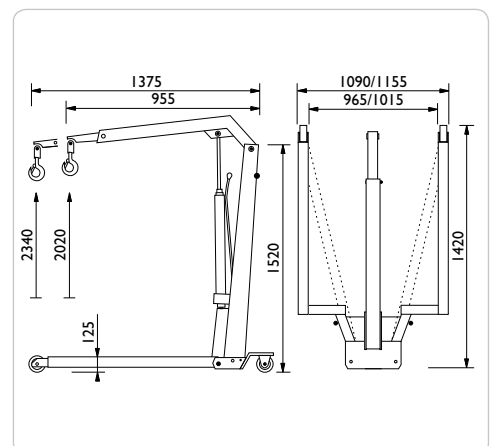



GRUES D'ATELIER STANDARD

WN11 / WN15



Capacité: 1,1 / 1,5 t

Grue d'atelier hydraulique pour les garages et l'industrie

- Grue professionnelle à tige de piston et piston de pompe à chromage dur pour une longue durée de vie
- Bras d'extraction à grande capacité de levée, même en position extrême
- Unité de pompage pivotante à 360° pour une utilisation optimale
- Soupape de sûreté intégrée
- Roues arrière pivotantes à 360° pour garantir une maniabilité optimale, même à charge pleine
- Crochet pivotant à 360°
- Dispositif d'homme mort à main
- Largeur intérieure entre les pieds adaptée aux palettes EUR



WN20 / WN25



Capacité: 2,0 / 2,5 t

Grue d'atelier hydraulique pour les garages et l'industrie

- Grue professionnelle à tige de piston et piston de pompe à chromage dur pour une longue durée de vie
- Bras d'extraction à grande capacité de levée, même en position extrême
- Unité de pompage pivotante à 360° pour une utilisation optimale
- Soupape de sûreté intégrée
- Roues arrière pivotantes à 360° pour garantir une maniabilité optimale, même à charge pleine
- Crochet pivotant à 360°
- Dispositif d'homme mort à main
- Largeur intérieure entre les pieds adaptée aux palettes EUR



*	pos. 1	pos. 2	pos. 3	pos. 4	pos. 5
WN11	1100	1000	900	800	700
WN15	1500	1400	1300	1200	1100
WN20	2000	1900	1800	1700	1600
WN25	2500	2300	2100	1900	1700

	WN11	WN15	WN20	WN25
Capacité	1,1 t	1,5 t	2,0 t	2,5 t
Hauteur de levage	2260 - 2540 mm	2260 - 2540 mm	2340 - 2630 mm	2340 - 2630 mm
Bras d'extraction	1210 - 1630 mm	1210 - 1630 mm	1210 - 1630 mm	1210 - 1630 mm
Hauteur du cadre	160 mm	160 mm	160 mm	160 mm
Longueur du cadre	1750 mm	1750 mm	1750 mm	1750 mm
Hauteur	1690 mm	1690 mm	1850 mm	1850 mm
Largeur intérieure	820 mm	820 mm	840 mm	840 mm
Largeur du cadre	1000 mm	1000 mm	1020 mm	1020 mm
Poids	168 kg	175 kg	250 kg	255 kg

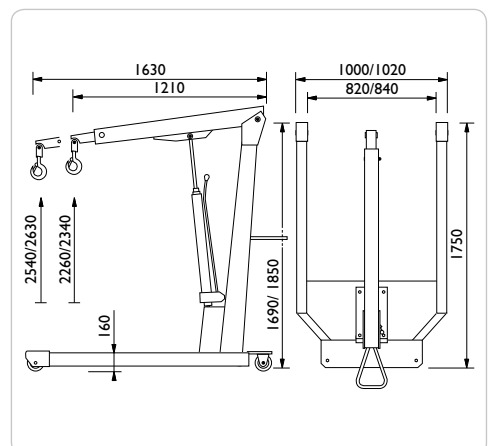



VÉRINS DE FOSSE

VL3 / VL6 / VL10



Capacité: 0,3 / 0,6 / 1,0 t
Hauteur maxi: 1965 / 1965 / 2000 mm

Vérin de fosse hydraulique

Pompe à pied pour libérer les deux mains

Réglage progressif pour un positionnement précis

Dispositif d'homme mort à main pour une sécurité optimale

Tête et pieds galvanisés

Soupape de sûreté intégrée

Grandes et solides roulettes pivotantes pour une stabilité et une mobilité optimales

Tige de piston et piston de pompe à chromage dur pour une longue durée de vie

Convient également pour un grand nombre d'autres opérations de levage, comme le montage d'amortisseurs, de réservoirs etc.



VLT12



Capacité: 1,2 t
Hauteur maxi: 1920 mm

Vérin de fosse hydraulique à vérin télescopique

Solution idéale pour la levée des boîtes de vitesses des gros camions

Parfait pour les fosses vu sa basse hauteur minimum et sa grande longueur de course

Pompe à pied à levage rapide intégré pour libérer les deux mains

Réglage progressif pour un positionnement précis

Dispositif d'homme mort à main

Tête et pieds galvanisés

Soupape de sûreté intégrée pour empêcher toute surcharge

Grandes roulettes pivotantes (deux verrouillables) pour une stabilité et une mobilité optimales



	VL3	VL6	VL10	VLT12
Capacité	0,3 t	0,6 t	1,0 t	1,2 t
Hauteur minimum	1130 mm	1130 mm	1170 mm	905 mm
Hauteur maximum	1965 mm	1965 mm	2000 mm	1920 mm
Largeur	530 mm	530 mm	550 mm	720 mm
Poids	33 kg	33 kg	40 kg	65 kg
Diamètre des roulettes	Ø 80 mm	Ø 80 mm	Ø 125 mm	Ø 125 mm

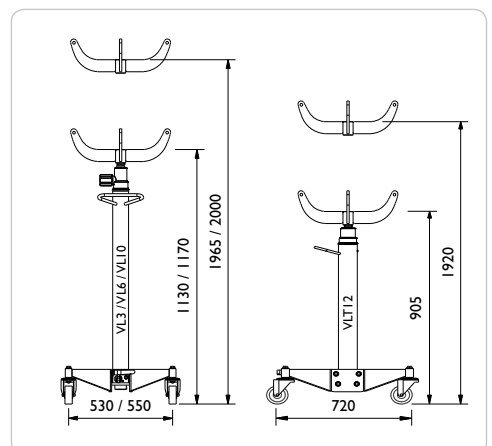



VÉRINS DE FOSSE

VLT6



Capacité: 0,6 t
Hauteur maxi: 1915mm

Vérin de fosse avec vitesse élevée à commande pneumatique

Vérin télescopique à 3 étages pour une hauteur minimum très basse

La meilleure stabilité sur le marché grâce à la construction avec 5 pieds

Commande simple au pied avec 3 pédales pour travail mains libres

Vitesse élevée à commande pneumatique pour une levée rapide et efficace

Grande roues pivotantes (2 verrouillables) pour une mobilité optimale

Soupape de sécurité intégrée pour empêcher toute surcharge



VLT6

Capacité	0,6 t
Longueur de course	1195 mm
Hauteur min.	720 mm
Hauteur max.	1915 mm
Hauteur 1/2/3 étages	1120 mm / 1520 mm / 1915 mm
Capacité arrivée d'air 1/2/3 étages (10 bar)	255 kg / 140 kg / 60 kg
Largeur	950 mm
Dimensions des roulettes	Ø 125
Raccord d'air	8-10 bar
Poids	53 kg

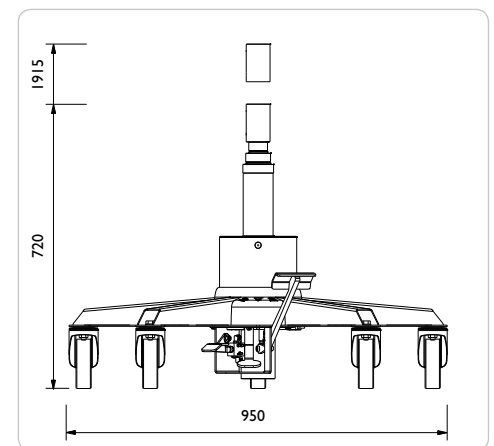



ACCESSOIRES - VÉRINS DE FOSSE

ASI



Capacité: 0,5 t
Dimensions: 352x307x118 mm

Selle de soutien pour voitures

Peut être inclinée d'environ 10 degrés pour un démontage et un remontage précis des boîtes de vitesses

Y compris deux colliers de serrage et 2 amortisseurs en caoutchouc aimantés

Poids : 18 kg

Accessoire adapté à :
tous les modèles



AS3



Capacité: 1,0 t
Dimensions: 542x385x110 mm

Selle de soutien pour voitures et camions

Peut être inclinée d'environ 10 degrés pour un démontage et un remontage précis des boîtes de vitesses

Construction très basse

Y compris deux colliers de serrage et 4 amortisseurs en caoutchouc aimantés

Poids : 24 kg

Accessoire adapté à :
VL10 / VLT6 / VLT12



UB15



Capacité : 15 l

Support universel avec récipient pour liquide

Peut être monté sur des tiges de Ø25-60 mm

Espace pour les outils, vis et les petites pièces

La conception spéciale permet une vidange mains-libres du filtre à huile

La fonction d'inclinaison articulée facilite la vidange

Le récipient est résistant à l'huile, aux acides et aux liquides de refroidissement pour radiateur



S / GSI



Selle

Conçue pour le montage des amortisseurs, des réservoirs, des pots d'échappement, etc.

Accessoire adapté à :
VL3 / VL6 / VL10 / VLT12

Coussin en caoutchouc

À utiliser avec la selle S pour protéger le châssis du véhicule

Accessoire adapté à :
S





CHARIOTS PORTE-ROUES

WTA500



Capacité: 0,5 t

Chariot porte-roues hydraulique pour camionnettes, camions et bus

Chariot ergonomique et adaptable pour le changement des roues et des jeux de freins

Bras de levage à glissement latéral pour des roues mesurant de Ø 270 à 1300 mm

Bras de levage à roulements pour une rotation aisée de la roue en position correcte

Pompe à pied pour libérer les mains

Support de sécurité pour une fixation rapide de la roue durant le transport

Dispositif d'homme mort à main

Idéal pour lever les tambours de freins, les réservoirs, les boîtes à outils, etc.



WTK



Capacité: 250 - 100 kg

Bras de grue pour freins à disques, étriers de freins, etc. (accessoire)

Le bras de grue télescopique permet de transformer le chariot porte-roues en un outil de levage aisé

Le bras de grue garantit efficacité et ergonomie lors de la levée des freins à disques, des tambours de freins, des étriers, etc.

Le bras de grue peut être escamoté à 180° pour ne pas entraver le remplacement des roues

Crochet pivotant à 360°



WTA500

Capacité	0,5 t
Hauteur	1180 mm
Longueur	870 mm
Largeur	990 mm
Longueur des rouleaux/fourches	415 / 600 mm
Distance entre les rouleaux	260 - 710 mm
Hauteur minimum	95 mm
Hauteur de levage	710 mm
Dimensions des roues	Ø 270 - 1300 mm
Poids	100 kg

• Illustration avec bras de grue (accessoire)

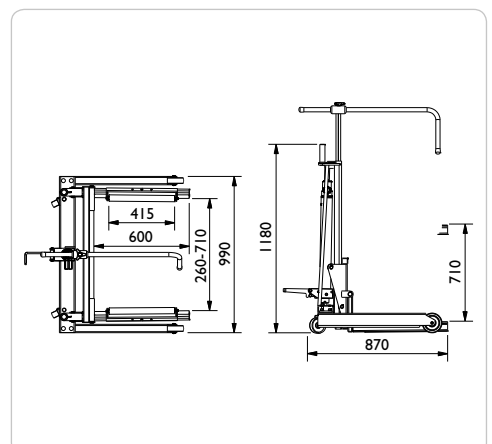



CHARIOTS PORTE-ROUES

WT1500



Capacité: 1,5 t

Chariot porte-roues mécanique pour tracteurs, machines agricoles et machines d'entrepreneur

Pour un remplacement rapide et ergonomique des grandes roues, même à sculptures profondes

Bras de levage à glissement latéral pour des roues de Ø 920 à 2300 mm

Support de sécurité robuste pour une fixation rapide de la roue durant le transport

Levée et abaissement rapides et précis grâce à la manivelle mécanique

Bonne maniabilité grâce aux quatre grandes roues robustes et pivotantes

Bras de levage à trois roulements pour une rotation aisée de la roue



WT1500

Capacité	1,5 t
Hauteur	1360 mm
Longueur	1160 mm
Largeur	1680 - 2380 mm
Longueur des rouleaux	740 mm
Distance entre les rouleaux	720 - 1380 mm
Diamètre des rouleaux	Ø 80 mm
Dimensions des roues	Ø 920 - 2300 mm
Poids	150 kg

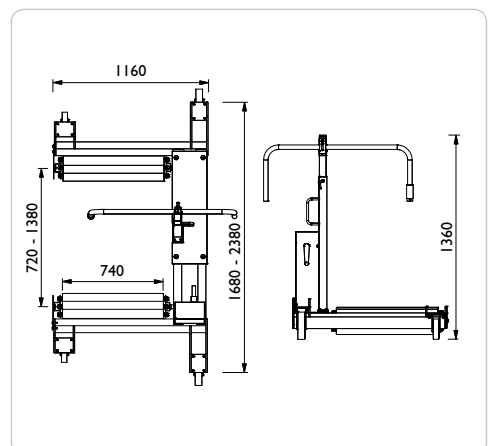



PRESSES

PJ16H / PJ20H



Capacité: 16 / 20 t
Longueur de course: 150 mm

Presse junior hydraulique à main pour les garages et l'industrie légère

Déplacement pneumatique à commande à pied du piston de presse pour une fixation rapide et précise de la pièce

Vérin à glissement latéral

Manomètre intégré à hauteur idéale

Soupape de sûreté intégrée pour empêcher toute surcharge

Cadre et plateau de presse entièrement soudés en acier à haute résistance pour une longue durée de vie

Sabot de pression amovible pour le montage de différents mandrins

Y compris deux blocs en V



PJ25H



Capacité: 25 t
Longueur de course: 150 mm

Presse junior hydraulique à main pour les garages et l'industrie légère

Déplacement pneumatique à commande à pied du piston de presse pour une fixation rapide et précise de la pièce

Vérin à glissement latéral

Manomètre intégré à hauteur idéale

Soupape de sûreté intégrée pour empêcher toute surcharge

Cadre et plateau de presse entièrement soudés en acier à haute résistance pour une longue durée de vie

Sabot de pression amovible pour le montage de différents mandrins

Y compris deux blocs en V



PJ16H

PJ20H

PJ25H

	PJ16H	PJ20H	PJ25H
Capacité	16 t	20 t	25 t
Longueur de course	150 mm	150 mm	150 mm
Hauteur	1620 mm	1620 mm	1620 mm
Largeur	885 mm	885 mm	885 mm
Largeur entre les pieds	640 mm	640 mm	640 mm
Profondeur entre les pieds	130 mm	130 mm	130 mm
Hauteur libre	105 - 780 mm	105 - 780 mm	105 - 780 mm
Poids	130 kg	130 kg	135 kg

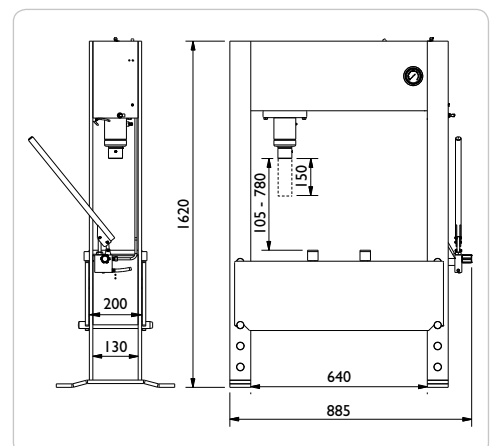



PRESSES

P40H



Capacité: 40 t
Longueur de course: 300 mm

Presse hydraulique à main pour les ateliers de dépannage de camions et l'industrie

Vitesse élevée à commande pneumatique double effet à pied laissant les deux mains libres pour une mise en place rapide et précise

Vérin à glissement latéral. Longueur de course de 300 mm pour les tâches exigeantes

Cadre et plateau de presse larges et entièrement soudés pour une grande souplesse d'utilisation

Traction par chaîne pour le levage/abaissement du plateau à l'aide du vérin

Soupape de sûreté intégrée pour empêcher toute surcharge

Sabot de pression amovible pour le montage de différents mandrins



P40EHI



Capacité: 40 t
Longueur de course: 300 mm

Presse électrohydraulique pour les ateliers de dépannage de camions et l'industrie

Pompe électrohydraulique à un étage (vitesse de presse : 6,1 mm/s)

Réglage progressif de la pression

Vérin à double effet et à glissement latéral

Grande longueur de course: 300 mm

Manomètre intégré

Cadre et plateau de presse entièrement soudés

Traction par chaîne pour la levée/abaissement du plateau à l'aide du vérin

Sabot de pression amovible pour le montage de différents mandrins

Moteur de 3 x 400 V et 50 / 60 Hz (commutation 3 x 230 V possible)



	P40H	P40EHI
Capacité	40 t	40 t
Longueur de course	300 mm	300 mm
Hauteur	1740 mm	1740 mm
Largeur	1190 mm	1355 mm ¹
Largeur entre les pieds	850 mm	850 mm
Profondeur entre les pieds	215 mm	215 mm
Hauteur libre	70 - 770 mm	70 - 770 mm
Vitesse de presse		6,1 mm/s
Vitesse de retour		7,9 mm/s
Poids	425 kg	445 kg

¹ Y compris deux blocs en V

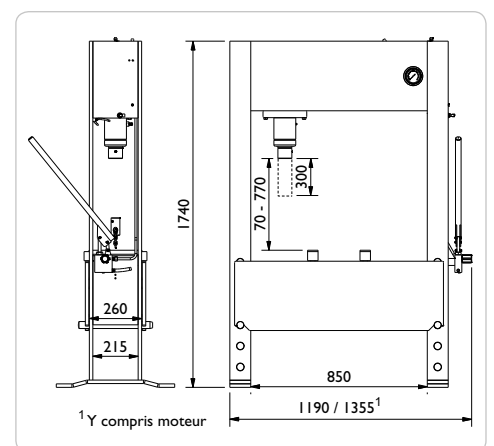



PRESSES

P60H



Capacité: 60 t
Longueur de course: 300 mm

Presse hydraulique à main pour les ateliers de dépannage de camions et l'industrie lourde

Vitesse élevée à commande pneumatique double effet à pied laissant les deux mains libres pour une mise en place rapide et précise

Vérin à glissement latéral

Longueur de course de 300 mm pour les tâches exigeantes

Cadre et plateau de presse larges et entièrement soudés pour une grande souplesse d'utilisation

Traction par chaîne pour la levée/abaissement du plateau à l'aide du vérin

Soupape de sûreté intégrée

Sabot de pression amovible pour le montage de différents mandrins



P60EH1 / P60EH2



Capacité: 60 t
Longueur de course: 300 mm

Presse électrohydraulique pour les ateliers de dépannage de camions et l'industrie lourde

P60EH1 : pompe à un étage
Vitesse de presse : 4,2 mm/s

P60EH2 : pompe à deux étages
Vitesse de presse : 10,0 mm/s

Réglage progressif de la pression

Vérin à double effet et à glissement latéral avec une grande longueur de course de 300 mm

Manomètre intégré

Traction par chaîne pour la levée/abaissement du plateau à l'aide du vérin

Sabot de pression amovible pour le montage de différents mandrins

Moteur de 3 x 400 V et 50 / 60 Hz (commutation 3 x 230 V possible)



	P60H	P60EH1	P60EH2
Capacité	60 t	60 t	60 t
Longueur de course	300 mm	300 mm	300 mm
Hauteur	1980 mm	1980 mm	1980 mm
Largeur	1390 mm	1555 mm ¹	1555 mm ¹
Largeur entre les pieds	1010 mm	1010 mm	1010 mm
Profondeur entre les pieds	260 mm	260 mm	260 mm
Hauteur libre	170 - 770 mm	170 - 770 mm	170 - 770 mm
Vitesse de presse		4,2 mm/s	10,0 mm/s
Vitesse de retour		5,9 mm/s	14,5 mm/s
Poids	625 kg	630 kg	635 kg

¹ Y compris deux blocs en V

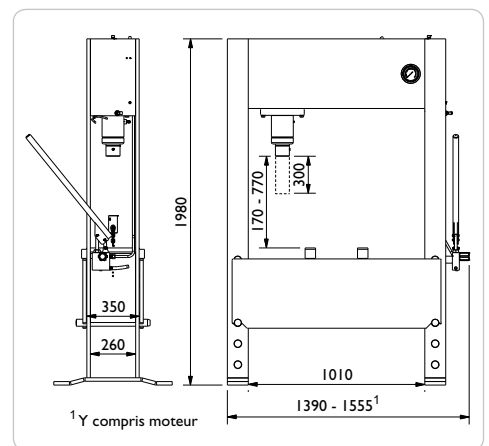



PRESSES

PI00H



Capacité: 100 t
Longueur de course: 300 mm

Presse hydraulique à main pour les ateliers de dépannage de camions et l'industrie lourde

Vitesse élevée à commande pneumatique double effet à pied laissant les deux mains libres pour une mise en place rapide et précise

Vérin à glissement latéral

Longueur de course de 300 mm pour les tâches exigeantes

Cadre et plateau de presse larges et entièrement soudés pour une grande souplesse d'utilisation

Traction par chaîne pour la levée/abaissement du plateau à l'aide du vérin

Soupape de sûreté intégrée

Sabot de pression amovible pour le montage de différents mandrins



PI00EH2



Capacité: 100 t
Longueur de course: 300 mm

Presse électrohydraulique pour les ateliers de dépannage de camions et l'industrie lourde

Pompe électrohydraulique à deux étages (vitesse de presse : 6,2 mm/s)

Vérin à double effet et à glissement latéral avec une grande longueur de course de 300 mm

Réglage progressif de la pression

Manomètre intégré

Cadre et plateau de presse larges et entièrement soudés

Traction par chaîne pour la levée/abaissement du plateau à l'aide du vérin

Sabot de pression amovible pour le montage de différents mandrins

Moteur de 3 x 400 V et 50 / 60 Hz (commutation 3 x 230 V possible)



	PI00H	PI00EH2
Capacité	100 t	100 t
Longueur de course	300 mm	300 mm
Hauteur	2040 mm	2040 mm
Largeur	1600 mm	1765 mm*
Largeur entre les pieds	1100 mm	1100 mm
Profondeur entre les pieds	325 mm	325 mm
Hauteur libre	35 - 635 mm	35 - 635 mm
Vitesse de presse		6,2 mm/s
Vitesse de retour		8,3 mm/s
Poids	1200 kg	1215 kg

* Y compris deux blocs en V

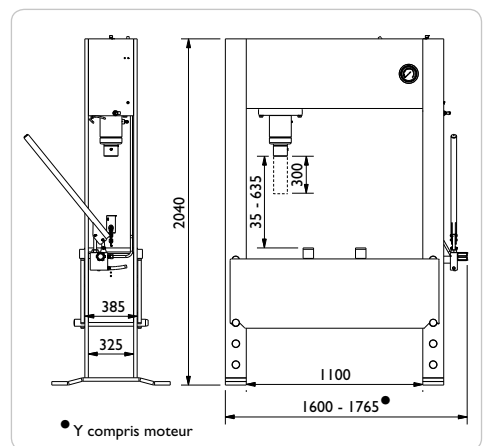



ACCESSOIRES - PRESSES

PJW



Treuil à montage aisé

Levée et abaissement aisés et efficaces du plateau de presse

Accessoire adapté à :

PJ16H
PJ20H
PJ25H



PJS



Kit d'outils de presse

Plaque de presse avec trois mandrins (Ø 12, 20 et 30 mm et adaptateur)

Accessoire adapté à :

PJ16H
PJ20H
PJ25H



PS



Kit d'outils de presse

Plaque de presse avec jeu de mandrins (Ø 10, 12, 15, 17, 20, 22, 25 et 30 mm, adaptateur et support)

Accessoire adapté à :

P40H / P40EH1
P60H / P60EH1 / P60EH2
P100H / P100EH2



PS25 / PS40 / PS60 / PS100



Écrans de protection

Sécurité maximale de l'opérateur

Grille d'acier avec plexiglas incassable

Écran de protection avec point de rupture extrêmement élevé

Modèle Adapté à :
PS25 PJ16H, PJ20H, PJ25H
PS40 P40H, P40EH1
PS60 P60H, P60EH1, P60EH2
PS100 P100H, P100EH2





CHARIOT PORTE-ROUES POUR AVIONS

WTA500



Capacité: 0,5 t

Chariot hydraulique pour le changement des roues et des jeux de freins sur les avions

Remplacement rapide et ergonomique des roues

Grande hauteur de levage (710 mm) idéale pour le levage des roues et des jeux de freins depuis le véhicule de transport

Bras de levage à glissement latéral pour des roues mesurant de Ø 270 à 1 300 mm

Bras de levage à roulements pour une rotation aisée de la roue en position correcte

Pompe à pied pour libérer les mains

Support de sécurité pour une fixation rapide de la roue durant le transport

Dispositif d'homme mort à main



WTK



Capacité: 250 - 100 kg

Bras de grue pour jeux de freins et autres pièces (accessoire)

Le bras de grue télescopique permet de transformer le chariot porte-roues en un outil de levage à usage aisé

Levée des roues, des jeux de freins et autres pièces à l'aide des bras de levage ou du bras de grue

Le bras de grue garantit efficacité et ergonomie lors du remplacement des jeux de freins

Solution idéale pour la levée des jeux de freins, par exemple, depuis le véhicule de transport

Le bras de grue peut être pivoté à 180° pour ne pas entraver les opérations de levage pour lesquelles il n'est pas utilisé



WTA500

Capacité	0,5 t
Hauteur	1 180 mm
Longueur	870 mm
Largeur	990 mm
Longueur des rouleaux/fourches	415 / 600 mm
Distance entre les rouleaux	260 - 710 mm
Hauteur minimum	95 mm
Hauteur de levée	710 mm
Dimensions des roues	Ø 270 - 1300 mm
Poids	100 kg

• Illustration avec bras de grue (accessoire)

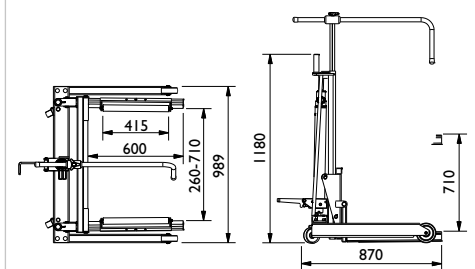



CRICS INDUSTRIE AÉRONAUTIQUE

65-IAP



Capacité: 65 t
Hauteur maxi: 430 mm

Cric hydropneumatique pour avions

Poignée télescopique pour accroître la portée sous l'avion à 2170 mm et garantir une utilisation aisée en toute sécurité

Le cric fonctionne à base d'air comprimé, à azote en provenance directe des roues de l'avion ou via une bouteille d'azote

Avec rehausse sur colonne (80 mm) pour une exploitation optimale de la longueur de course

Abaissement automatique du vérin de levage à vide pour une utilisation rapide

Soupape manuelle d'abaissement pour les urgences, soupape de sûreté et dispositif d'homme mort pour une sécurité optimale



MLG - train d'atterrissage principal

Airbus
A300 / A310

Boeing
B707 / 720
B717
B737-100 / -200 / -300 / -400 / -500
B737-600 à -900
B757 / -200 / -300
B767-200 / 300

McDonnell Douglas
DC8
DC9

NLG - train avant

Airbus
A300/A310
A330-300
A340-200 / -300 / -500 / -600

Boeing
B707 / 720
B727
B767-200 / -300 / -400ER
B777-200 / -300 / -300ER

McDonnell Douglas
MD11
DC10
Lockheed
L1011



65-IAP

Capacité	65 t
Hauteur minimum	270 mm
Hauteur maximum	430 mm
Longueur, cadre	810 mm
Longueur, poignée	950 - 1360 mm
Largeur	200 mm
Largeur avec roulettes	310 mm
Pression d'alimentation	9 - 12 bar
Consommation d'air minimum	350 l/min
Poids	85 kg

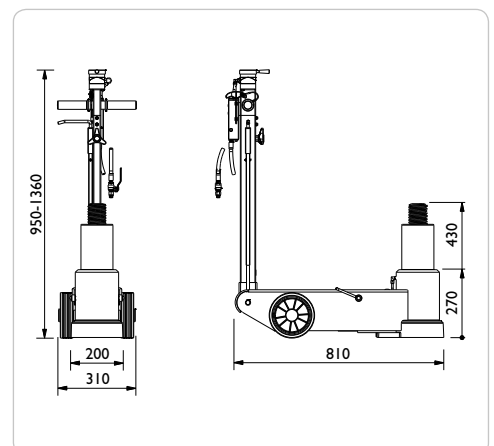

• Fabriqué conformément aux normes du secteur aéronautique : EN1915:2001 et EN12312-19:2005



CRICS INDUSTRIE AÉRONAUTIQUE

65-IAPH



Capacité: 65 t
Hauteur maxi: 520 mm

Cric hydropneumatique pour avions avec longueur de course extrêmement grande

Poignée télescopique pour accroître la portée sous l'avion à 2295 mm et garantir une utilisation aisée en toute sécurité

Le cric fonctionne à base d'air comprimé, à azote en provenance directe des roues de l'avion ou via une bouteille d'azote

Avec rehausse sur colonne (80 mm) pour une exploitation optimale de la longueur de course

Abaissement automatique du vérin de levage à vide pour une utilisation rapide

Soupape manuelle d'abaissement pour les urgences, soupape de sûreté et dispositif d'homme mort



MLG - train d'atterrissage principal

Airbus

A300 / A310
A319 / A320 / A321 (MLG-single only)
A330-300
A340-200 / -300

Boeing

B717
B727
B737-100 / -200 / -300 / -400 / -500
B737-600 thru -900
B767-400ER

McDonnell Douglas

MD11
DC8
DC9
DC10

Lockheed

L1011

NLG - train avant

Airbus

A340 / -500 / -600

Boeing

B727
B767-200 / -300 / -400ER
B777-200 / -300 / -300ER

McDonnell Douglas

MD11



65-IAPH

Capacité	65 t
Hauteur minimum	315 mm
Hauteur maximum	520 mm
Longueur, cadre	930 mm
Longueur, poignée	950 - 1360 mm
Largeur	200 mm
Largeur avec roulettes	310 mm
Pression d'alimentation	9 - 12 bar
Consommation d'air minimum	350 l/min
Poids	94 kg

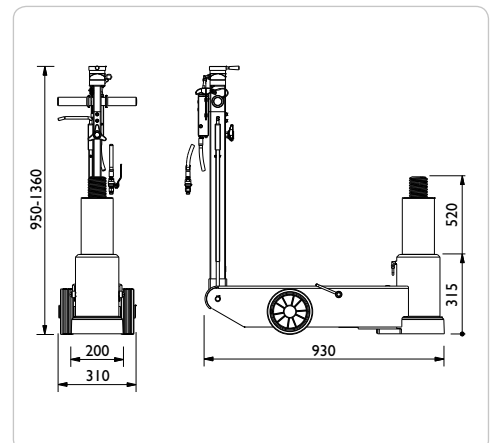

• Fabriqué conformément aux normes du secteur aéronautique : EN1915:2001 et EN12312-19:2005



CHANDELLES

AB1,5 / AB3



Capacité: 1,5 - 3,0 t

Chandelles standard

Convient pour pratiquement tous les types de véhicules, par exemple véhicules de tourisme, camions, bus, engins agricoles et de chantier

Réglables sur plusieurs hauteurs (5/6 positions)

Robustesse garantissant une stabilité maximale et une longue durée de vie

Attention: Soutenez toujours le véhicule à l'aide de chandelles avant toute opération sous celui-ci.

Il est interdit de séjourner dans, sur et sous le véhicule lorsqu'il est soulevé ou soutenu uniquement par un cric.

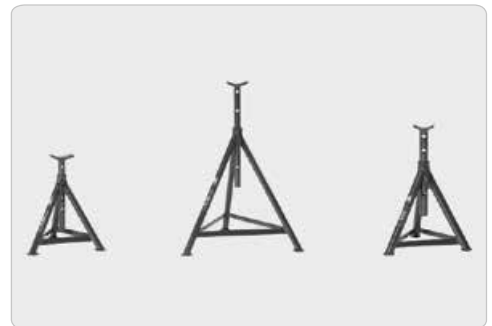

AB5 / AB8



Capacité: 5,0 - 8,0 t

Chandelles standard

Convient pour pratiquement tous les types de véhicules, par exemple véhicules de tourisme, camions, bus, engins agricoles et de chantier

Réglables sur plusieurs hauteurs (5/6 positions)

Robustesse garantissant une stabilité maximale et une longue durée de vie

Attention: Soutenez toujours le véhicule à l'aide de chandelles avant toute opération sous celui-ci.

Il est interdit de séjourner dans, sur et sous le véhicule lorsqu'il est soulevé ou soutenu uniquement par un cric.

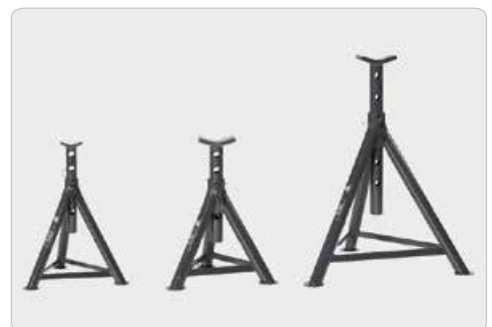

	AB 1,5-260	AB 1,5-420	AB 3-320	AB 5-365	AB 8-310	AB 8-360	AB 8-580
Capacité	1,5 t	1,5 t	3,0 t	5,0 t	8,0 t	8,0 t	8,0 t
Hauteur mini (A)	260 mm	420 mm	320 mm	365 mm	310 mm	360 mm	580 mm
Hauteur maxi (B)	450 mm	750 mm	430 mm	590 mm	480 mm	590 mm	950 mm
Largeur (C)	270 mm	430 mm	310 mm	370 mm	300 mm	400 mm	600 mm
Positions	5	5	5	5	4	5	6
Poids net	2,2 kg	4,8 kg	3,1 kg	4,8 kg	6,5 kg	8,1 kg	11,4 kg

Toutes les dimensions s'entendent jusqu'au bord supérieur de la selle

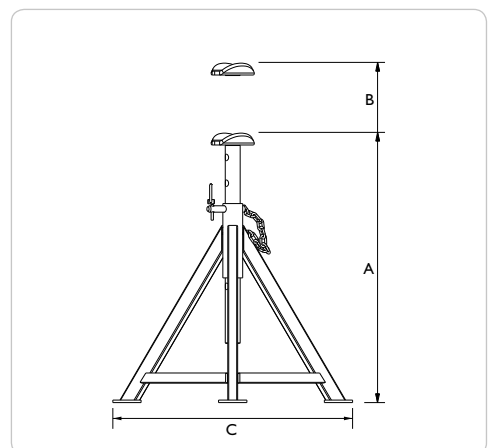



CHANDELLES

ABS5/ ABS12



Capacité: 5,0 - 12,0 t

Chandelles avec rallonge de tige

Chandelles faciles à utiliser, la rallonge de tige permet un réglage rapide et précis de la hauteur

Convient pour pratiquement tous les types de véhicules

Modèle ABS5-230 particulièrement adapté aux véhicules à basse garde au sol, par exemple les bus, les chariots élévateurs à fourche et les chariots remorques

Robustesse garantissant une stabilité maximale et une longue durée de vie

Attention: Soutenez toujours le véhicule à l'aide de chandelles avant toute opération sous celui-ci.

Il est interdit de séjourner dans, sur et sous le véhicule lorsqu'il est soulevé ou soutenu uniquement par un cric.

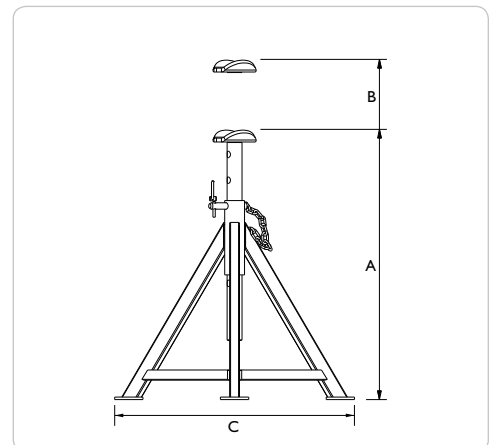
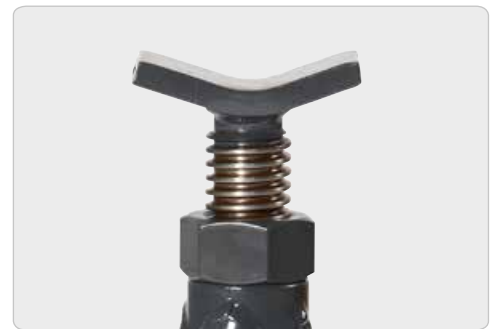

	ABS 5-230	ABS 12-320	ABS 12-450
Capacité	5,0 t	12,0 t	12,0 t
Hauteur mini (A)	230 mm	320 mm	450 mm
Hauteur maxi (B)	320 mm	485 mm	725 mm
Largeur (C)	250 mm	300 mm	420 mm
Positions	continu	continu	continu
Poids net	3,9 kg	10,8 kg	15,2 kg
<i>Toutes les dimensions s'entendent jusqu'au bord supérieur de la selle</i>			



CHANDELLES

AB16



Capacité: 16,0 t

Chandelles pour levage de charges extra-lourdes

Convient aux véhicules exceptionnellement lourds, par exemple les poids lourds, les engins de chantier, les véhicules militaires, etc.

Réglables sur plusieurs hauteurs (3/6 positions)

Robustesse garantissant une stabilité maximale et une longue durée de vie

Attention: Soutenez toujours le véhicule à l'aide de chandelles avant toute opération sous celui-ci.

Il est interdit de séjourner dans, sur et sous le véhicule lorsqu'il est soulevé ou soutenu uniquement par un cric.



ABS8



Capacité: 8,0 t

Chandelles extra-hautes

Convient lorsqu'un grand espace est nécessaire sous le véhicule

Conçues spécialement pour le support des véhicules levés par des colonnes mobiles ou des ponts élévateurs intégrés dans le sol

La rallonge de tige permet un réglage rapide et précis de la hauteur

Roues de transport résistantes pour une manœuvre facile et précise

Robustesse garantissant une stabilité maximale et une longue durée de vie

Attention: Soutenez toujours le véhicule à l'aide de chandelles avant toute opération sous celui-ci.

Il est interdit de séjourner dans, sur et sous le véhicule lorsqu'il est soulevé ou soutenu uniquement par un cric.



	AB 16-290	AB 16-440	AB 16-675	ABS 8-950	ABS 8-1400
Capacité	16,0 t	16,0 t	16,0 t	8,0 t	8,0 t
Hauteur mini (A)	290 mm	440 mm	675 mm	950 mm	1400 mm
Hauteur maxi (B)	455 mm	725 mm	1125 mm	1550 mm	2000 mm
Largeur (C)	310 mm	460 mm	550 mm	650 mm	880 mm
Positions	3	5	7	continu	continu
Poids net	13,0 kg	20,0 kg	31,0 kg	52,4 kg	68,0 kg

Toutes les dimensions s'entendent jusqu'au bord supérieur de la selle

